



Koblenz®

**MANUAL
DE
SERVICIO**

CAVAS DE VINO

**HVTS04ABB-01-8, HVTS06ABB-01-6,
HVTS08ABB, HVT18DFBS, HVW18ABS-01-0,
HVUE12ABB, HVUE12DBSS, HVTB18DABB**



SERVICIO

I. ESPECIFICACIONES DE OPERACION

Circulación Apropiada del Aire

•Para asegurar que la cava de vino funcione debe ser instalada en un lugar donde haya circulación de aire adecuada, y condiciones de humedad adecuada

•Distancias minimas recomendadas:

Lados2 "(50mm)

Parte Superior4" (100mm)

Parte Posterior.....2" (50mm)

•Para garantizar la correcta circulación de aire en la cava de vinos esta no se debe de llenar mas alla de su capacidad establecida.

II. PRINCIPIO TERMoeLECTRICO

LA CIRCULACION DE AIRE FRIO Y AIRE CALIENTE EN UNA CAVA DE VINOS SE DA APARTIR DEL FUNCIONAMIENTO DEL MODULO TERMoeLECTRICO MOSTRADO A CONTINUACION:

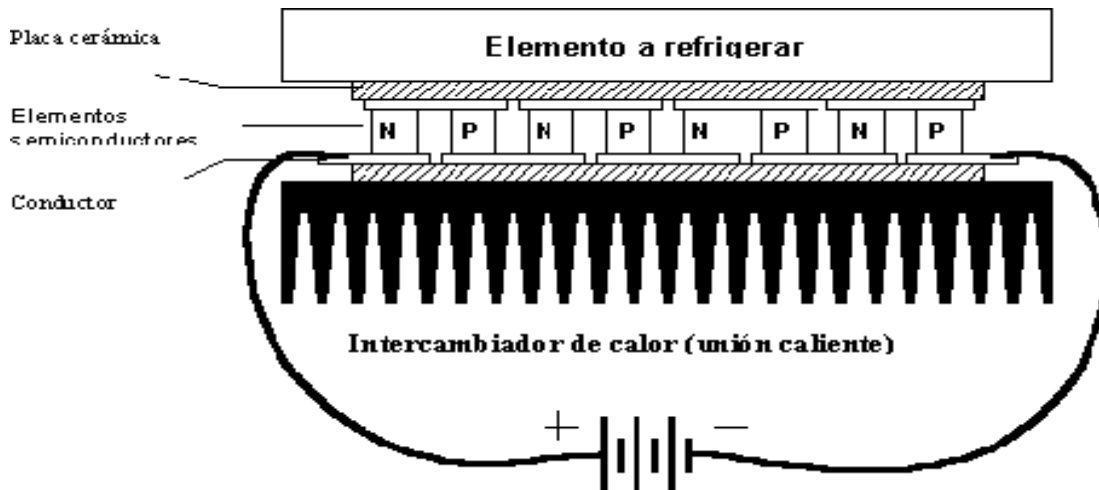
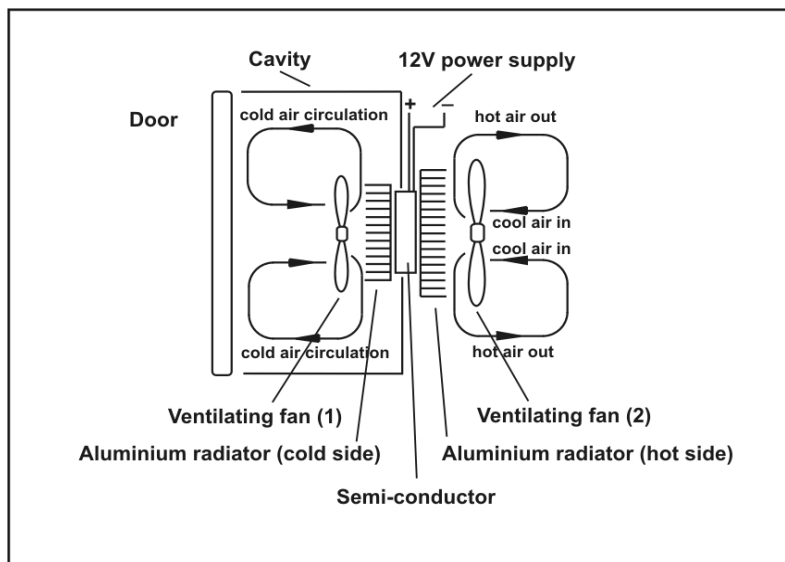

III. DIAGRAMA MODULO TERMOELECTRICO

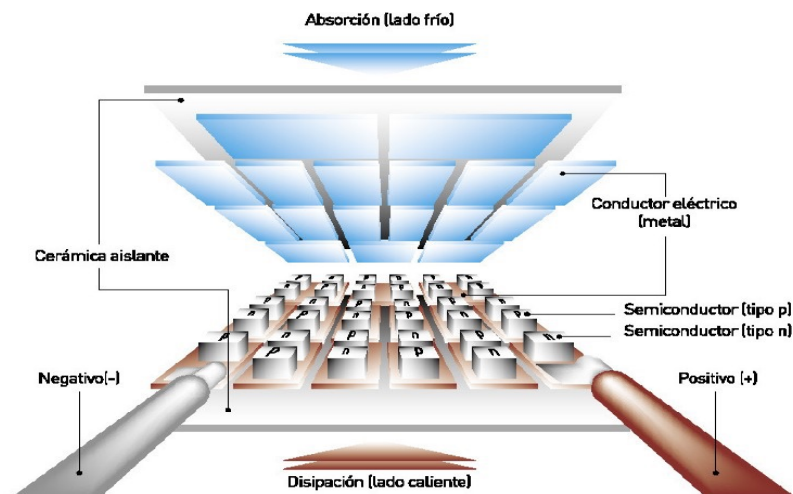

El funcionamiento del Modulo Termoelectrico se basa en el Principio Peltier, el cual es un dispositivo que genera **ENERGIA TERMICA** a partir de **energía ELECTRICA** esto es, reacción de electrones cargados positiva y negativamente

IV.- CARACTERISTICAS ELECTRICAS Y DE OPERACION

VOLTAJE	AMPERAJE
127 V @ 60 Hz	1.5 A CONSUMO

V.- RANGO DE TEMPERATURA EN CAVAS DE VINO

IMPORTANTE: EL RANGO DE TEMPERATURA EN LA CAVA SERA EN CONDICIONES NORMALES DE OPERACION:

9° C a 18° C

Para garantizar la correcta operacion del equipo debe de instalarse bajo las siguientes condiciones de **TEMPERATURA AMBIENTE:**

RANGO DE TEMPERATURA AMBIENTE PERMISIBLE

°C	°F
NO MAYOR A 32	NO MAYOR A 89
NO MENOR A 10	NO MENOR A 50

VI. SOLUCION DE FALLAS

PARA DETERMINAR LA FALLA, LO PRIMERO QUE SE DEBE HACER ES OBSERVAR LA UBICACION DEL EQUIPO(TEMPERATURA AMBIENTE) Y LUEGO REVISAR EL DAÑO POR ALGUNO DE LOS SIGUIENTES COMPONENTES:

1. EL SISTEMA TERMOELECTRICO
2. EL SISTEMA DE CONTROL
3. EL SISTEMA DE DISPLAY

FALLAS POR CAUSAS EXTERNAS

FALLA	CORRECCIONES
NO ENFRIA	<p>Compruebe si la temperatura ambiente es inferior o superior a la temperatura preestablecida de la unidad. Reubicar el equipo.</p> <p>Revise que las puertas esten cerradas correctamente o el empaque de puerta no se encuentre dañado, de ser asi reemplace.</p> <p>Exceso de producto en el equipo, retirar el exceso para una adecuada circulacion de aire.</p>
CONDENSACION EN PUERTAS(ESCURRIMIENTO) NO ENCIENDE	<p>Revise que las puertas esten cerradas correctamente o el empaque de puerta no se encuentre dañado, de ser asi reemplace.</p> <p>Temperatura ambiente por arriba de los 32°C exceso de humedad, de ser asi reubicar el equipo y disminuir la apertura en puertas.</p> <p>Revise que la alimentacion electrica sea la adecuada.</p> <p>Revisar el arnes del display que se encuentra conectado a la tarjeta de control este debe de tener 12V a la salida del conector, de no ser asi sustituya el circuito</p>

IMPORTANTE:

Los componentes en las cavas con funcionamiento termoelectrico pueden verse afectados por el tiempo de uso,esto se reflejara en una eficiencia limitada comparado con un equipo nuevo.

VI.- SOLUCION DE FALLAS

FALLAS POR COMPONENTES DAÑADOS

FALLA	CAUSAS	CORRECCIONES
NO ENFRIA	VENTILADORES DAÑADOS SUCIOS O DESBALANCEADOS	<p>Revisar los ventiladores externo e interno, si existe daño en cables, reemplace los ventiladores.</p> <p>Revisar los voltajes de salida de cada ventilador(12V).</p> <p>Realice limpieza y verifique si son lentas las revoluciones en este, de ser así reemplace.</p>
NO ENFRIA	MODULO TERMOELECTRICO DAÑADO TARJETA DE CONTROL DAÑADA O QUEMADA	<p>Verificar continuidad en el modulo con un multímetro, si no existe, reemplace el modulo.</p> <p>Reemplazar tarjeta de control.</p>
LA TEMPERATURA NO ES LA CORRECTA EN DISPLAY / CODIGO DE ERROR	SENSOR DAÑADO	<p>Revisar que el sensor no este abierto, verificando con multímetro su valor en(K ohm) si el valor es muy alto reemplazar sensor</p>
NUMEROS EN EL DISPLAY INCOMPLETOS	DISPLAY DAÑADO	Reemplazar display
LUCES NO ENCIENDEN	CIRCUITO LEDS DAÑADO	<p>Sustituya el circuito de leds en el equipo, puede revisar el voltaje que existe a la salida de este que de</p>
NO ENCIENDE	CIRCUITO DISPLAY DAÑADO / VOLTAJE NO ADECUADO	<p>Revise que la alimentación eléctrica sea la adecuada.</p> <p>Revisar el arnés del display que se encuentra conectado a la tarjeta de control este debe de tener 12V a la salida del conector, de no ser así sustituya el circuito display.</p>

VII. DIAGRAMAS

HVTS06ABB

RF-03-071

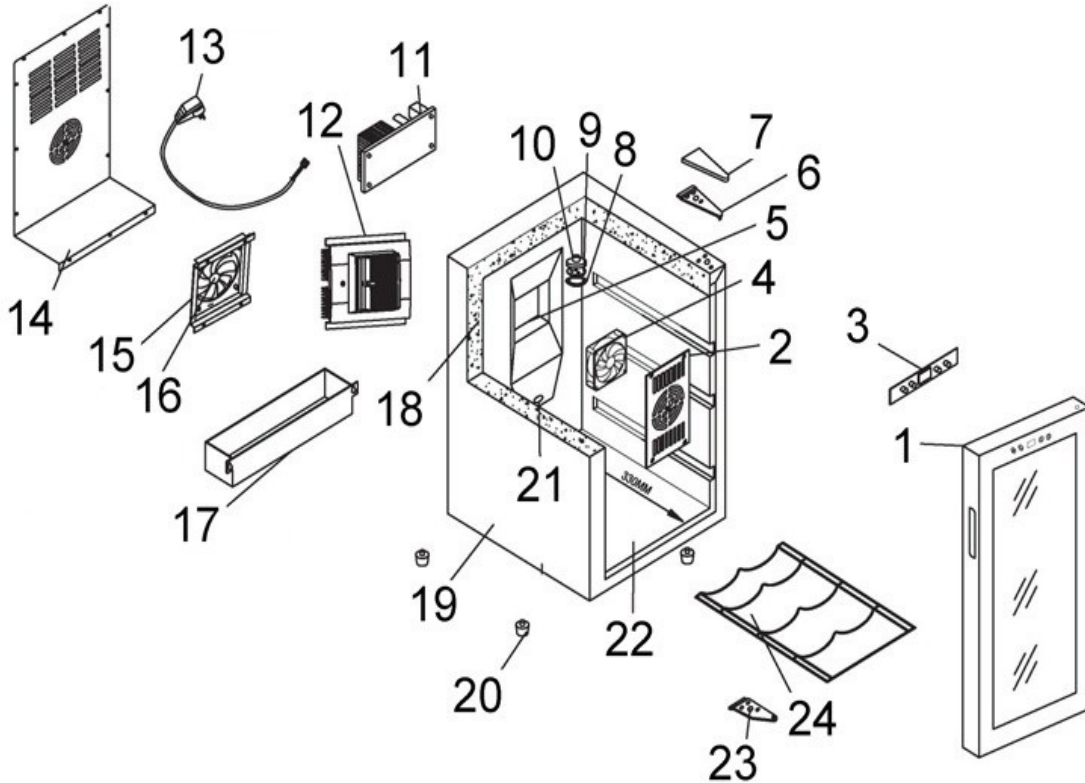

VIII. LISTA DE PARTES

HVTS06ABB		
Fig#		
1	49-5920-01-9	RF-2300-50 7PUERTA
3	49-5920-02-7	RF-5210-55 TARJETA DE CONTROL DE TEMP
4	49-5920-03-5	RF-2750-43 VENTILADOR INTERNO
10		CTO DE LUCES
11	49-5920-04-3	RF-5210-54 TARJETA DE PODER
12	49-5920-05-0	RF-4545-18 MODULO DE ENFRIAMIENTO
13	49-5920-06-8	RF-1900-90 CABLE DE LINEA
15	49-5920-07-6	RF-4454-21 MARCO VENTILADOR EXT
16	49-5920-08-4	RF-2750-42 VENTILADOR EXT
24	49-5920-09-2	RF-6350-356 PARRILLA

VII. DIAGRAMAS

HVW18ABS Y HVW18BSS

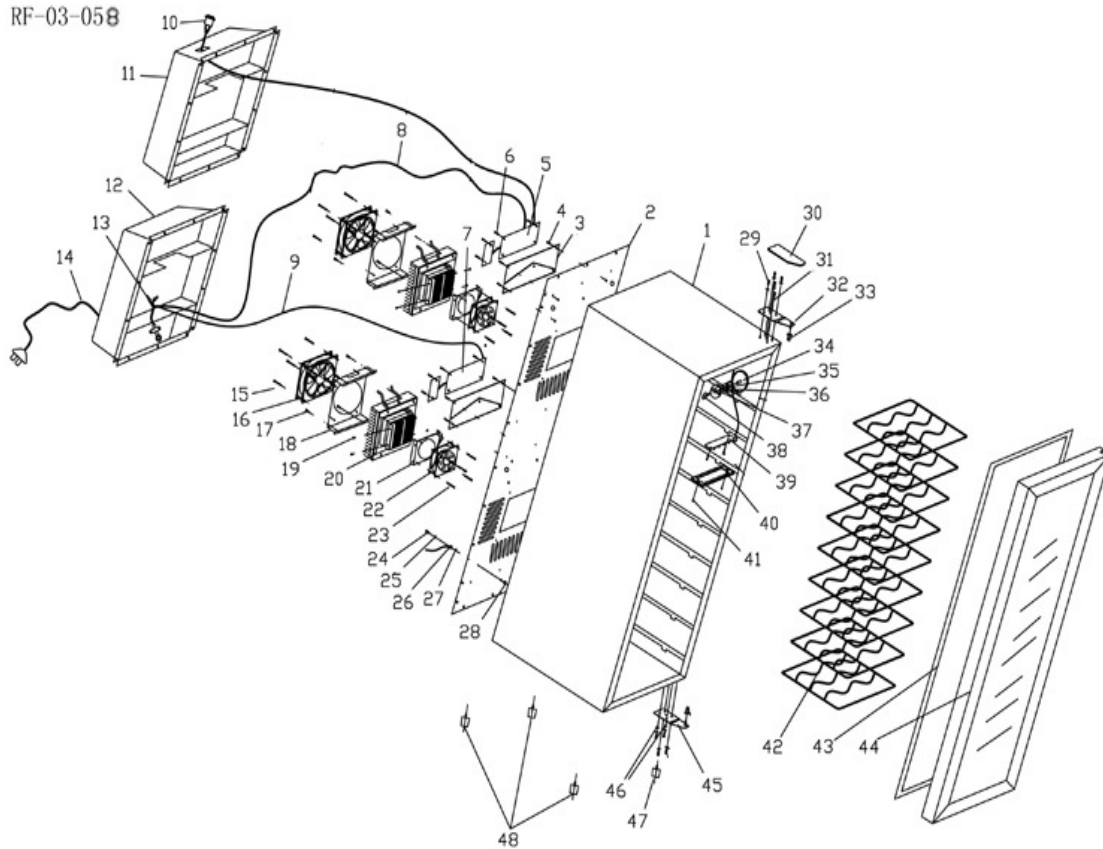

VIII. LISTA DE PARTES

HVW18ABS y HVW18BSS		
LOC	# PARTE	DESCRIPCION
5	49-5910-08-5	TARJETA SUPERIOR
7	49-5910-01-0	TARJETA INFERIOR
8	49-5910-09-3	CABLE
9	49-5910-10-1	CABLE LINEA INTERNO
11	49-5910-11-9	GUARDA 1
12	49-5910-12-7	GUARDA 2
14	49-5910-13-5	CABLE DE LINEA
15		TORNILLO
16	49-5910-02-8	VENTILADOR
17		TORNILLO
18	49-5910-03-6	MARCO VENTILADOR
20	49-5910-04-4	MODULO DE ENFRIAMIENTO
21	49-5910-05-1	MARCO VENTILADOR ENFRIAMIENTO
22	49-5910-06-9	VENTILADOR DE ENFIRAMIENTO
42	49-5910-14-3	PARILLAS
43	49-5910-15-0	SELLO MAGNETICO(EMPAQUE)
44	49-5910-07-7	PUERTA
S/N	49-5910-16-8	MANUAL

VII. DIAGRAMAS

HVTS18DFBS

RF-03-078

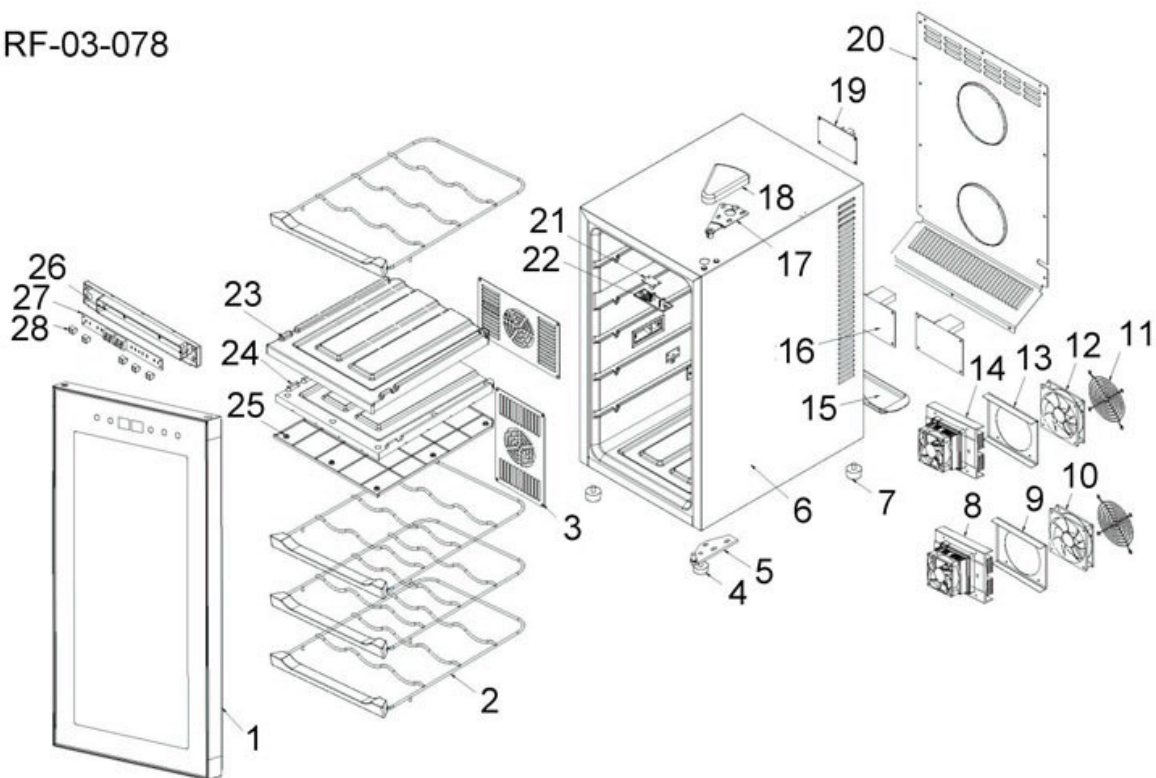

VIII. LISTA DE PARTES

HVTS18DFBS		
Fig#		
1	49-5930-01-8	PUERTA
2		PARRILLA CON MADERA
8	49-5912-02-4	MODULO DE ENFRIAMIENTO INF
9	49-5912-03-2	MARCO MODULO
10	49-5912-04-0	VENTILADOR INF
12	49-5912-05-7	VENTILADOR SUPERIOR
13	49-5912-06-5	MARCO VENTILADOR
14	49-5912-07-3	MODULO DE ENFRIAMIENTO SUP
16	49-5930-03-4	TARJETA DE PODER
19	49-5930-02-6	TARJETA DE CONTROL
27	49-5912-08-1	PANEL DISPLAY

VII. DIAGRAMAS

HVTB18DABB

RF-03-064

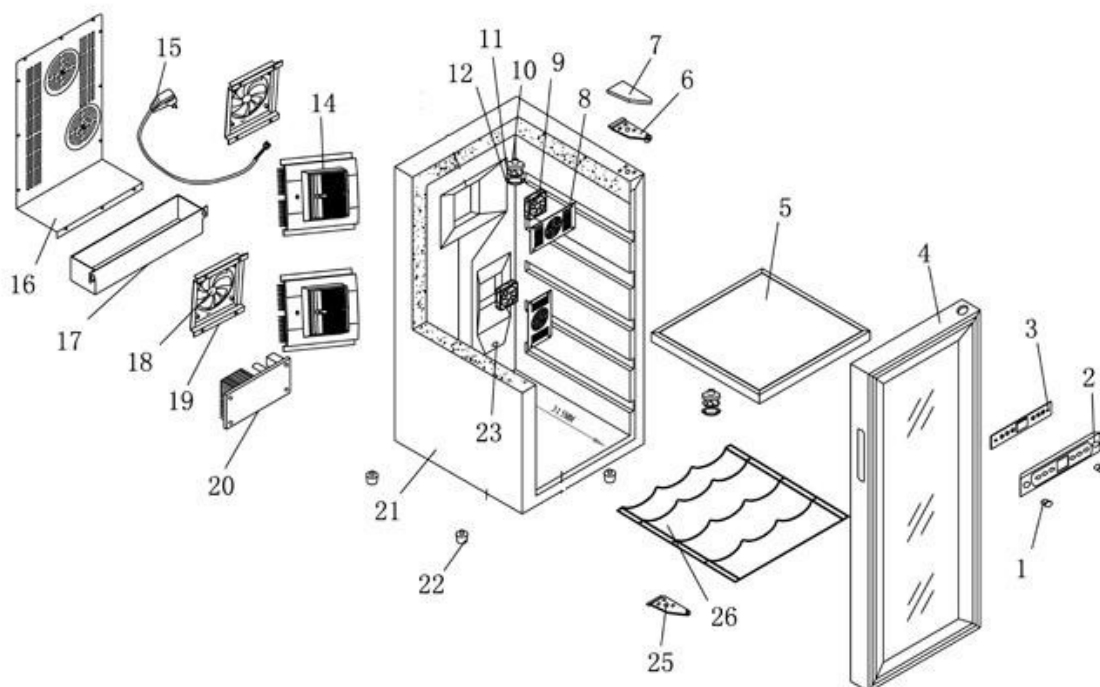

VIII. LISTA DE PARTES

HVTB18DABB		
FIG	NUMDE PARTE	DESCRIPCION
15	49-5908-08-9	CABLE DE LINEA
4	49-5908-01-4	PUERTA
18	49-5908-02-2	VENTILADOR DE CALOR
9	49-5908-03-0	VENTILADOR ENFRIADOR
14	49-5908-04-8	MODULO TERMO ELECTRICO
2	49-5908-05-5	TARJETA LCD
20	49-5908-06-3	TARJETA CONTROL DE PODER
3	49-5908-07-1	TARJETA DISPLAY
12	49-5908-10-5	MANGUERA AGUA
10	49-5908-11-3	SENSOR DE TEMPERATURA
26	49-5908-12-1	PARRILLA
17	49-5908-13-9	CHAROLA DE AGUA
	49-5908-14-7	MANUAL
5	49-5908-15-4	EMPAQUE O SELLO MAGNETICO

VII. DIAGRAMAS

HVUE12DBSS

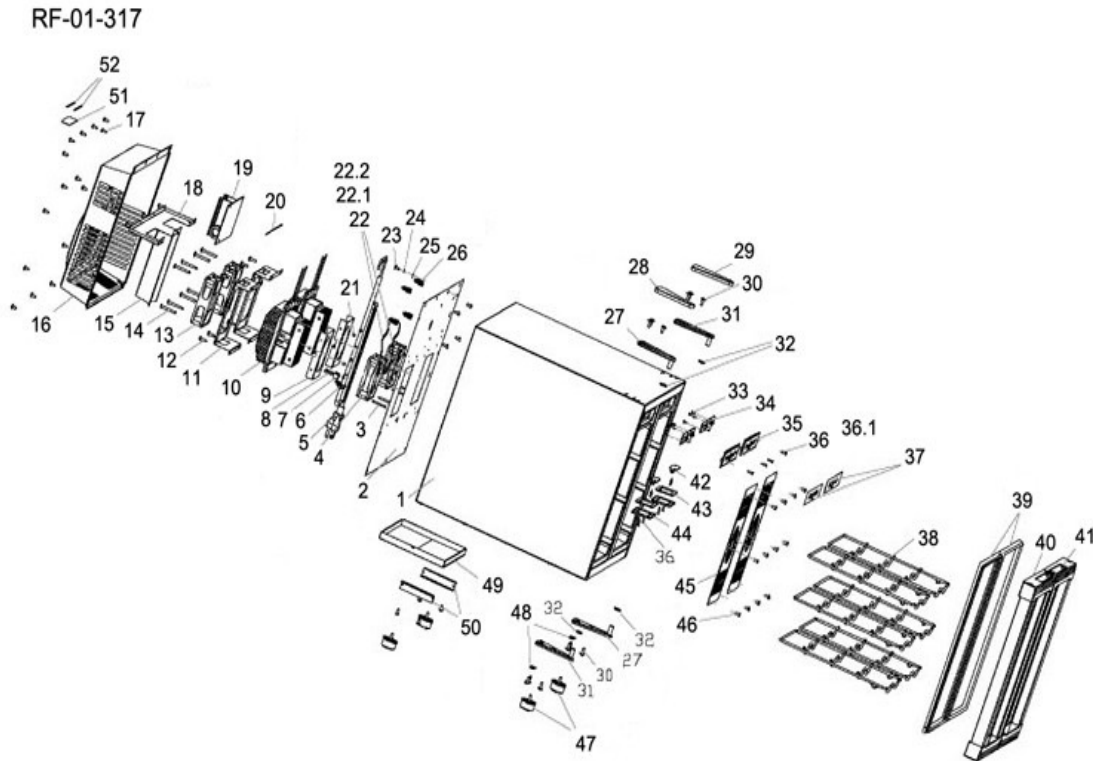

VIII. LISTA DE PARTES

MODELO HVUE12DBSS

NUM	DESCRIPCION	# DE PARTE
41	ENS. PUERTA	49-5926-01-6
22	VENTILADOR DE ENFRIAMIENTO	49-5926-02-4-3
37	PERILLA DE CONTROL DE TEMP	49-5926-03-2
35	TARJETA DE CONTROL DE TEMP	49-5926-04-0
19	TARJETA DE PODER	49-5926-05-7
10	MODULO TERMOELECTRICO	49-5926-06-5
5	CABLE DE LINEA	49-5926-07-3
11	MARCO DE VENTILADOR	49-5926-08-1
13	VENTILADOR DE CALOR	49-5926-09-9
1	CONTENEDOR	49-5926-10-7

VII. DIAGRAMAS

HVUE12ABB

RF-05-005

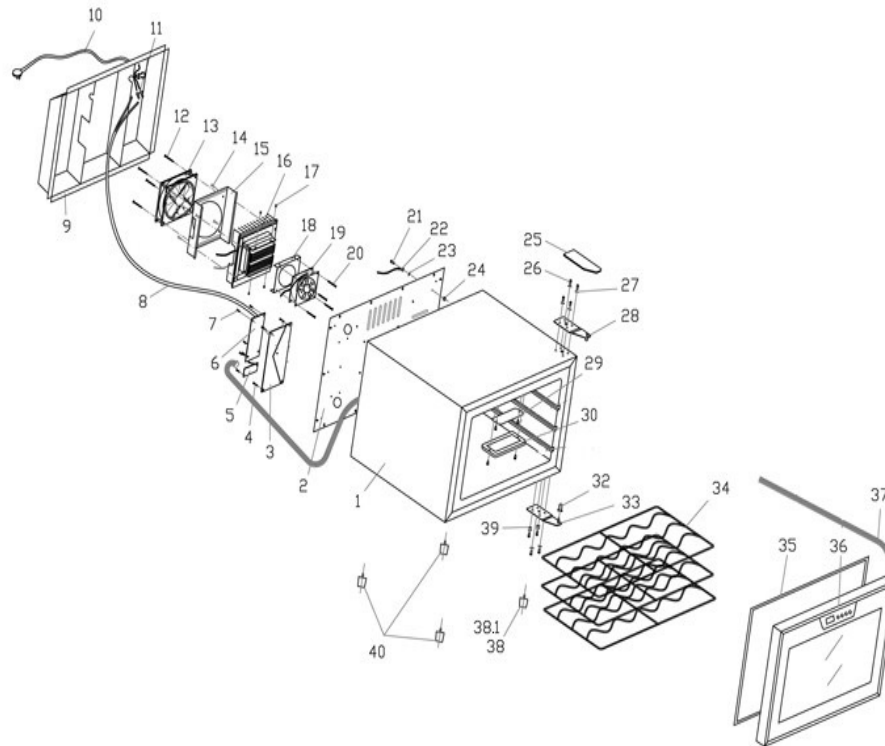

VIII. LISTA DE PARTES

HVUE12ABB		
Fig#	NUM DE PARTE	DESCRIPCION
5	49-5918-01-3	TARJETA DE CONTROL DE TEMPERATURA
6	49-5918-02-1	TARJETA DE PODER
8	49-5918-03-9	CABLE DE LINEA INTERNO
10	49-5918-04-7	CABLE DE LINEA INTERNO
12	49-5918-05-4	TORNILLO
13	49-5918-06-2	VENTILADOR
14	49-5918-07-0	TORNILLO DE PUNTA
15	49-5918-08-8	MARCO DE VENTILADOR
16	49-5918-09-6	MODULO DE ENFRIAMIENTO
17	49-5918-10-4	RF-6150-236 TORNILLO
18	49-5918-11-2	RF-0850-90 MARCO DE VENTILADOR INTERNO
19	49-5918-12-0	RF-2750-10 VENTILADOR INTERNO
20	49-5918-13-8	RF-6150-237 TORNILLO
34	49-5918-14-6	RF-5500-35 PARRILLAS
35	49-5918-15-3	RF-3100-109 SELLO DE PUERTA
36	49-5918-16-1	RF-2300-373 PUERTA
37	49-5918-17-9	RF-5200-123 PANEL DISPLAY

VIII. LISTA DE PARTES

MODELO: HVTS04ABB

PUERTA	49-5929-01-8
TALJETA DE CONTROL DE TEMP	49-5929-02-8
VENTILADOR INTERNO	49-5929-03-6
TARJETA DE PODER	49-5929-04-4
MODULO DE ENFRIAMIENTO	49-5929-05-1
CABLE DE LINEA	49-5929-06-9
MARCO VENTILADOR EXT	49-5929-07-7
VENTILADOR EXT	49-5929-08-5
PARRILLA	49-5929-09-3

VIII. LISTA DE PARTES

MODELO HVTS08ABB

ENS. PUERTA	49-5927-01-4
VENTILADOR DE ENFRIAMIENTO	49-5927-02-2
PERILLA DE CONTROL DE TEMP	49-5927-03-0
TARJETA DE CONTROL DE TEMP	49-5927-04-8
TARJETA DE PODER	49-5927-05-5
MODULO TERMoeLECTRICO	49-5927-06-3
CABLE DE LINEA	49-5927-07-1
MARCO DE VENTILADOR	49-5927-08-9
VENTILADOR DE CALOR	49-5927-09-7
CONTENEDOR	49-5927-10-5



CUANDO ORDENE, NO OLVIDE ESPECIFICAR:

- NÚMERO DE PARTE
- DESCRIPCIÓN
- NÚMERO DE MODELO

NOTA:

LOS NÚMEROS DE LOS DIBUJOS SON SOLO PARA PROPOSITOS DE IDENTIFICACIÓN.

MATRIZ

CUAUTITLAN IZCALLI
Av. Ciencia No. 28 Cuautitlán
Izcalli
Edo. de México, C.P. 54730
Tel: 55-5864-03-00 Opción 4

KOBLENZ ELECTRICA S.A. DE C.V.
E-mail: servicio@koblentz.com