



Koblenz®

**MANUAL
DE
SERVICIO**

**EE-6131 MD-ICHIC MODENA
EE-1131 OD-ICHIL OPORTO
EE-6131 PD-IIRLE PRAGA
EE-7131 HC-MCHNL HAMBURGO**



SERVICIO

ESPECIFICACIONES ELECTRICAS

CARACTERÍSTICA	EK-1131**, EK-3131**, EK-6131**, EK-6231**, EE-1131**, EE-6131**
Tensión Nominal	127 V~
Frecuencia	60 Hz
Corriente	1,5 A Máximo

DIAGRAMA ELECTRICO

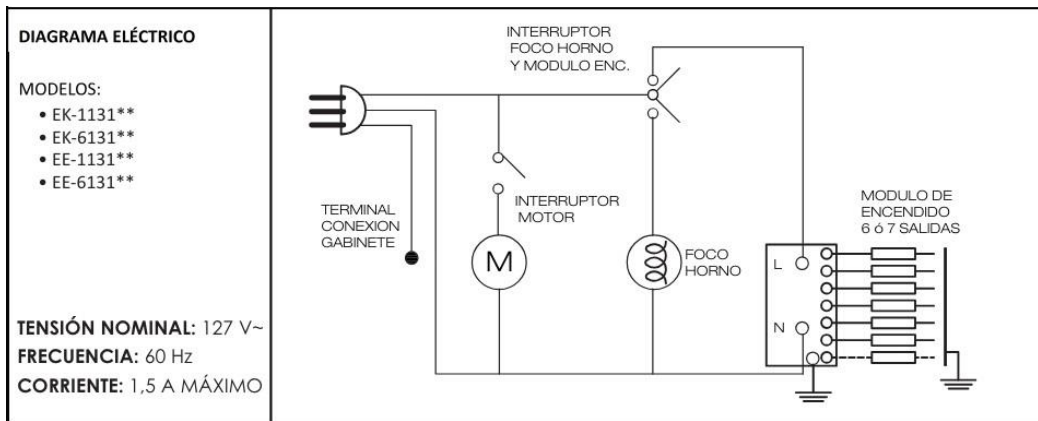

* SEGUIDO O NO DE ALGUNO O ALGUNAS DE LAS LETRAS: A ó B ó G ó N ó F.
 ** SEGUIDO O NO DE ALGUNA O ALGUNAS DE LAS LETRAS DE LA "A" A LA "Z".

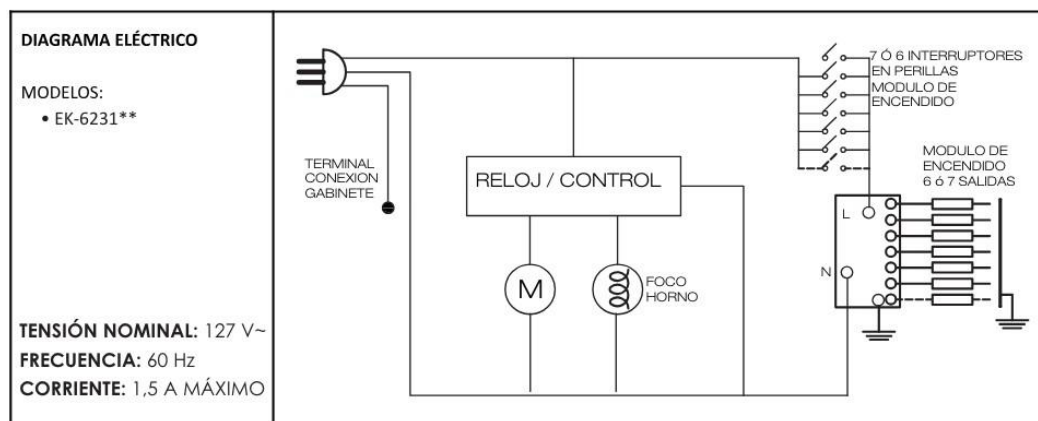

* SEGUIDO O NO DE ALGUNO O ALGUNAS DE LAS LETRAS: A ó B ó G ó N ó F.
 ** SEGUIDO O NO DE ALGUNA O ALGUNAS DE LAS LETRAS DE LA "A" A LA "Z".

LIMPIEZA DE CUBIERTA DE ACERO INOXIDABLE

- Las partes de acero inoxidable de su estufa deben ser limpiadas con un paño o esponja humedecida en agua y jabón neutro.
- Nunca use limpiadores abrasivos, fibras o líquidos limpiadores fuertes.
- Para el caso de manchas difíciles o cochambre se recomienda usar líquido arranca grasa, posteriormente lavar con agua y jabón.
- Si aparecen manchas amarillas en la cubierta debido al calor de sus quemadores, límpielos con líquido quitamanchas para cubiertas de acero inoxidable (ver instrucciones de uso del fabricante del limpiador).
- Cuando se presentan manchas en los quemadores por grasa o aceite quemados, sumérgalos en vinagre por 30 minutos y después lave.

MODELO CON TERMOSTATO

Su modelo de estufa podrá tener termostato o termostato con seguridad en el horno, estos regularán el paso del gas y por lo tanto el tamaño de la flama, logrando mantener constante la temperatura que usted haya seleccionado en la perilla para cocinar en el horno.

Al exterior de la perilla, se encuentran impresos los grados centígrados (según modelo).

! NOTA IMPORTANTE

Si su estufa tiene termostato, la intensidad de la flama inicial siempre será máxima e irá disminuyendo a medida que el horno vaya alcanzando la temperatura deseada.

NOTA: Para identificar si su estufa cuenta con termostato de seguridad, observe si junto al quemador horno y la bujía se integra un termopar, que solo aplica para estos modelos (Figura A).

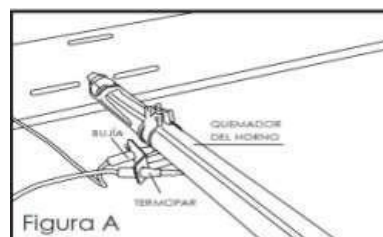

REGULACION DEL QUEMADOR DEL HORNO

Para regular la flama del quemador siga los siguientes pasos

1. Retire la parrilla del horno (fig. A) deslizándola hacia usted hasta el tope y levantando la parte frontal, jale hacia afuera
2. Retire el piso del Horno (fig. B)
 - Sujete el piso del horno de las ranuras laterales a la vez que lo empuja hacia adentro para destrabarlo de la parte frontal del marco.
 - Jale el piso del horno hacia arriba y sáquelo (fig. C)
3. Afloje el tornillo regulador (fig. D)
4. Gire el tubo regulador para calibrar la flama verificando que sea azul y que no se desprenda de la base del quemador
5. Apriete nuevamente el tornillo regulador reinstale el piso del horno haciendo lo contrario del paso 2.

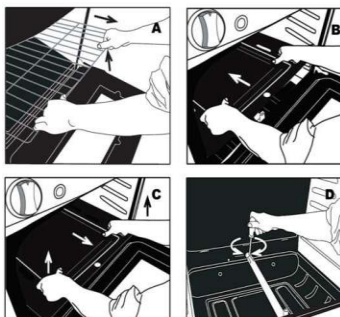

REGULACION QUEMADORES SUPERIORES

Los quemadores de su estufa están regulados, sin embargo, las diferentes altitudes sobre el nivel del mar y vibraciones en el suministro de gas se puede originar una mezcla pobre de oxígeno generando en los quemadores flamas con puntas amarillentas o desprendidas por tanto es necesario regular la entrada del aire primario a fin de obtener una flama de color azul

1. Si el quemador presenta puntas amarillas se requiere aumentar la entrada de aire primario.
2. Si las flamas se desprenden del quemador o se apagan, debe reducir la entrada de aire primario.

Para la regulación retire los quemadores. Afloje con la mano el tubo regulador en sentido contrario a las manecillas del reloj (fig. A) el cual sale junto con el regulador de aire (fig. B) deberá deslizar hacia arriba el anillo regulador si presenta puntas amarillas y al contrario si presenta desprendimiento de flama. Coloque nuevamente el tubo regulador y el quemador (fig. C) verificar que la flama sea de color azul de no ser así repetir los pasos anteriores



NOTA:

Modelos con quemador "SUPERNOVA"

Si su flama es amarilla o se desprende del quemador, se recomienda llamar a Servicio Técnico para que realice esta operación un técnico calificado.

Modelos con quemador "QUICKBURNER"

Por su diseño de alta tecnología **NO** es regulable, se autoajusta.

Si su estufa cuenta con Air Fryer/Convección, reloj digital y timer. (Fig. 7).





Figura 7

Al conectar su estufa la pantalla del reloj indicará parpadeando "12:00".

Para programar hora:

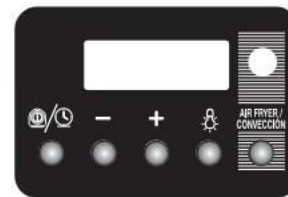
Estando en modo reloj (12:00), mantenga presionado el botón  y en la pantalla comenzarán a parpadear "12:00" (o la hora que este visualizando en la pantalla) y sin dejar de presionarlo ajuste la hora y los minutos con los botones "+" ó "-" (si mantiene presionado el botón "+" ó "-", el avance será más rápido).

Para programar timer:

Presione una vez el botón  y aparecerá en la pantalla "0:00" y sin dejar de presionarlo en la pantalla comenzará a parpadear "0:00"; ajuste los minutos y las horas presionando al mismo tiempo el botón "+" ó "-" (si mantiene presionado el botón "+" ó "-", el avance será más rápido). Inmediatamente que usted ajuste el tiempo deseado, deje de presionar los botones e iniciará el conteo regresivo hasta llegar a "0:00", al término sonará la alarma. Usted podrá detener la alarma presionando cualquier botón excepto "Luz " y "Air Fryer/Convección".

NOTAS:

1. Con presionar una vez el botón  podrá cambiar la pantalla a modo reloj o modo timer.
2. Aún cuando su pantalla esté en modo reloj, el timer continuará el conteo regresivo programado.

Luz del horno:

Para encender o apagar la luz del horno, presione el botón .

MODELOS CON AIR FRYER/CONVECCIÓN

Su estufa está equipada con **"Air Fryer/Convección"**, el cual le permite cocinar alimentos saludables con menos grasa y crujientes en menos tiempo.

Se debe tomar en cuenta que los alimentos en rebanadas delgadas o pequeñas se cocinan más rápido, por lo que es recomendable realizar un ajuste en el tiempo de cocción según el tipo de alimento y el tamaño. Se recomienda monitorear el platillo continuamente.

Si su estufa cuenta con doble interruptor (Excepto modelo Dijon) y con **"Air Fryer/Convección"**; para activar y desactivar presione el interruptor rojo.

! ADVERTENCIA
"Al encender su Air Fryer/Convección, éste permanecerá activo hasta que lo apague".

Una vez iniciada la función de **"Air Fryer/Convección"** deberá seleccionar la temperatura deseada en los grados en color rojo indicados en el frente de perillas del horno.

Si su estufa cuenta con **"Air Fryer/Convección"**, reloj digital y timer. (Modelo Berna Fig. 1). Para prender y activar la función presiona el botón.

Para la función de **"Air Fryer/Convección"** integrada en el reloj digital (Modelo Berna) seleccione la temperatura deseada en los grados marcados en la perilla del horno.

NOTA:

La función de **"Air Fryer/Convección"** se usa también para cocinar con **Convección**.



Figura 1



Al conectar su estufa la pantalla del reloj indicará parpadeando **"12:00"**.

Para programar hora:

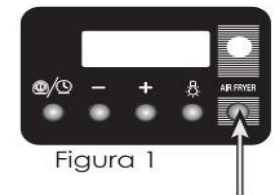
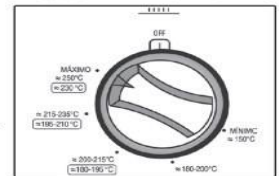
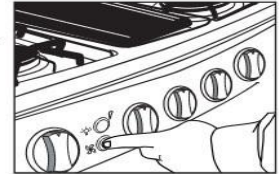
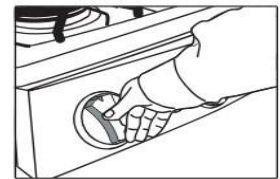
Estando en modo reloj (12:00), mantenga presionado el botón y en la pantalla comenzarán a parpadear **"12:00"** (o la hora que este visualizando en la pantalla) y sin dejar de presionarlo ajuste la hora y los minutos con los botones **"+"** ó **"-"** (si mantiene presionado el botón **"+"** ó **"-"**, el avance será más rápido).

Para programar timer:

Presione una vez el botón y aparecerá en la pantalla **"0:00"** y sin dejar de presionarlo en la pantalla comenzará a parpadear **"0:00"**; ajuste los minutos y las horas presionando al mismo tiempo el botón **"+"** ó **"-"** (si mantiene presionado el botón **"+"** ó **"-"**, el avance será más rápido). Inmediatamente que usted ajuste el tiempo deseado, deje de presionar los botones e iniciará el conteo regresivo hasta llegar a **"0:00"**, al término sonará la alarma. Usted podrá detener la alarma presionando cualquier botón excepto **"Luz "** y **"Air Fryer"**.

SOLUCION DE PROBLEMAS

Problema	Revisar	Solución
Nada funciona	Si se ha cableado y polarizado debidamente el contacto al suministro de energía	Conecte a un tomacorriente aterrizado y verifique que el botón de encendido de la estufa este activado si este existe
	Se ha quemado un fusible en la casa o se disparó el disyuntor	Cambie el fusible o vuelva a conectar el circuito
	Si hay gas en su casa, verifique si otros aparatos domésticos que empleen gas funcionan	Llame a su proveedor de gas
	Si la estufa está bien conectada al suministro de gas	Vea las instrucciones de operación o póngase en contacto con un especialista
Quemadores superiores no funcionan	Si hay gas en su casa, verifique si otros aparatos domésticos que empleen gas funcionan	Llame a su proveedor de gas
	Si están obstruidos los orificios del quemador	Retire los quemadores y destápelos consultando a un técnico calificado
Las llamas del quemador exterior están desiguales, amarilla y/o ruidosas	Si están colocadas correctamente las tapas del quemador	Ver sección de funcionamiento de quemadores
	Tipo de gas que está usando en su casa (Gas LP)	Si no usa gas LP, hay que realizar la conversión póngase en contacto con un técnico de servicio autorizado
El quemador exterior hace estallidos	Que no esté mojado el quemador ni su tapa	Déjelo secar
La bujía de encendido no acciona	Que el quemador esté bien colocado	Asegúrese que el quemador está bien asentado y la tapa bien puesta
	Que la estufa esté conectada a la corriente eléctrica	Conectar a la corriente eléctrica debidamente aterrizada
	Existe chispeo y no enciende	Asegúrese que la distancia entre el electrodo y tope quemador sea de 1 a 4 mm
Las llamas del quemador del horno están desiguales, amarillas y/o ruidosas	Tipo de gas que está usando en su casa (Gas LP)	Si no usa gas LP, hay que realizar la conversión, póngase en contacto con un técnico de servicio autorizado
El ventilador trabaja durante el horneado, asado o la autolimpieza		Esto es normal, el ventilador del horno trabaja automáticamente mientras el horno está en uso o por un tiempo después de que se ha apagado el horno, para enfriar el control electrónico

INSTALACION DE GAS

Verifique que la instalación de gas sea la correcta. Nunca utilice manguera flexible

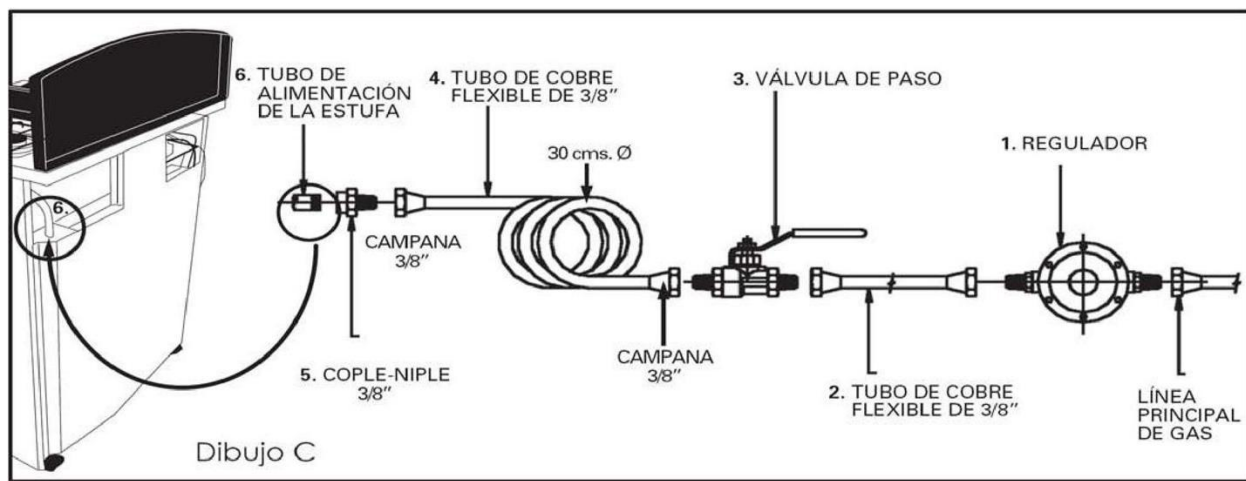

1. Verifique que su instalación de gas cuente con un regulador, si no es así, instale uno a la línea principal.
2. Continúe con tubo de cobre de 3/8 de pulgada de diámetro, con campanas de 3/8 de pulgada en los extremos.
3. Instale una válvula de paso manual a la línea principal de gas, en un lugar de fácil acceso.
4. Continúe con tubo de cobre flexible de 3/8 de pulgada de diámetro con campanas de 3/8 de pulgada en los extremos, haciendo uno a tres rizos de 30 cm de diámetro cada uno aproximadamente.
5. Acerque la estufa al sitio donde quedará instalada permanentemente y conéctela a la tubería flexible de gas Si su estufa cuenta con Control Electrónico Touch; para apretar la tubería flexible haga contratuerca con una llave española de 11/16 de pulgada y apriete con una llave española de 3/4 de pulgada”.
6. Conecte a la entrada de gas de la estufa un conector Cople-Niple hembra de 3/8 de pulgada NPT y salida macho para campana de 3/8 de pulgada. Esto aplica para todas las estufas a excepción de modelos con Control Electrónico Touch que ya no requieren esta conexión.
7. Conecte la terminal campana de 3/8 de pulgada del tubo flexible al conector instalado en la estufa.

NOTA:

- Selle todas las conexiones
- Cheque con agua jabonosa que no existan fugas.
- Si la instalación no es nueva, limpie los tubos de cobre para evitar que se tapen las espreas
- Nunca utilice manguera flexible con y sin recubrimiento de alambres de acero inoxidable para su instalación.

ENSAMBLE GENERAL DE ESTUFA

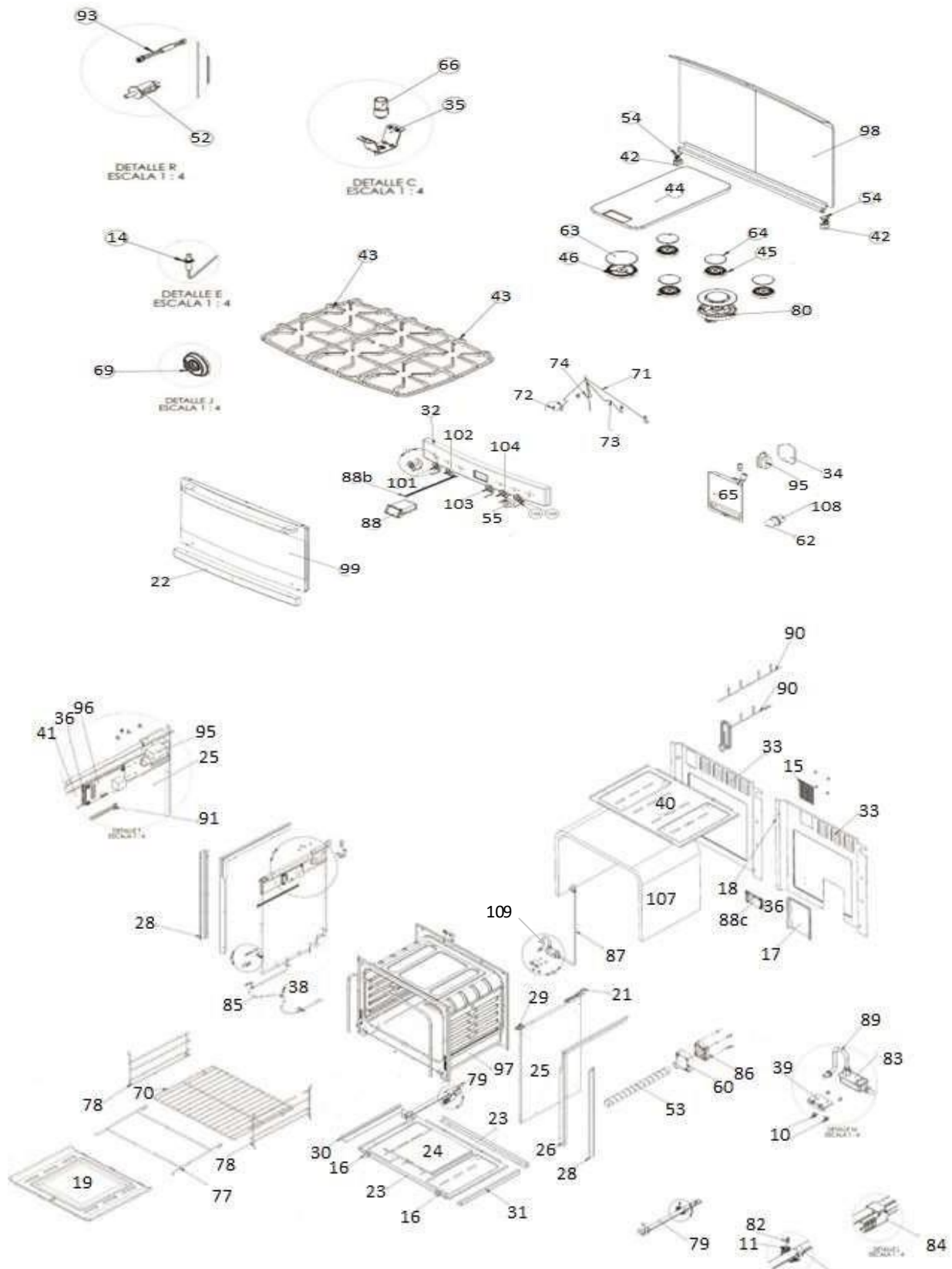

LISTA DE PARTES ENSAMBLE GENERAL DE ESTUFA

No.	NO. PARTE	DESCRIPCION	EE-6131 MD- ICHIC MODENA	EE-1131 OD- ICHL. OPORTO	EE-6131 PD- IIRLE PRAGA	EE-731 HC-MQHNL HAMBURGO
14	04-0642-1	CANDADO CONCAVO	1	1	1	1
16	05-4308-2	SOPORTE PISO HORNO	2	2	2	2
17	23-0944-1	CHIMENEA	1	1	1	1
19	05-4470-02-6	PISO DE HORNO PORC. AZUL.	1	1	1	0
	05-4470-0	PISO HORNO 30" PORCELANIZ. NEG	0	0	0	1
20	05-5055-8	REFUERZO TAPA LATERAL.DER.	1	1	1	1
21	05-5056-6	REFUERZO TAPA LATERAL IZQ.	1	1	1	1
22	05-5159-02-4	FALDON ESTUFA DE EMPOTRAR LAM. AC. INOX.	1	1	0	0
	05-5159-06-5	FALDON DE EMPOTRAR PINT. PLATA	0	0	1	0
	05-5159-07-3	FALDON EMPOTRAR NEG. MATE	0	0	0	1
23	05-5161-4	REFUERZO INFERIOR MARCO RE	2	2	2	2
24	05-5164-8	DEFLECTOR ESTUFA EMPOTRAR	1	1	1	1
25	05-5165-5	TAPA LATERAL EST. EMPOTRAR	2	2	2	2
26	05-5168-06-6	SOPORTE DE CARGA DER. PINT. PLATA	1	1	1	0
	05-5168-07-4	SOPORTE DE CARGA DER. NEGRO MATTE	0	0	0	1
27	05-5169-06-4	SOPORTE DE CARGA IZQ. PINT. PLATA	1	1	1	0
	05-5169-07-2	SOPORTE DE CARGA IZQ. NEGRO MATTE	0	0	0	1
28	05-5173-06-6	SEPARADOR LATERAL PINT PLATA	2	2	2	0
	05-5173-07-4	SEPARADOR LATERAL NEG. MATTE	0	0	0	2
29	05-5259-6	SOPORTE FRONTAL CUBIERTA	2	2	2	2
30	05-5412-06-8	CUBIERTA 6Q PORC. NEG. MATE 1 S.N	1	0	0	0
	05-5412-02-7	CUBIERTA 6Q. PORC. NEGRO MATE P.CAPELO	0	1	0	0
	05-5292-07-2	CUBIERTA AC. INOX. P/CAP. OTROQ. /Q. ESTRE	0	0	1	0
	05-5412-07-6	CUBIERTA 6Q. PORC. NEGRA MATE 6NS	0	0	0	1
32	05-5543-101-4	FRENTE PERILLAS SERIG. MODENA	1	0	0	0
	05-5543-103-0	FRENTE PERILLAS SERIG. OPORTO	0	1	0	0
	05-5543-106-5	FRENTE PERILLAS SERIG. PRAGA	0	0	1	0
	05-5543-106-3	FRENTE PERILLAS SERIG. HAMBURGO	0	0	0	1
33	05-5573-02-6	PROTECTOR RESPALDO RECORTADO	1	1	1	1
35	05-5600-00-1	SOPORTE TUBO QUEMADOR CORTO	6	7	6	6
40	05-5675-00-3	CUBIERTA INTERMEDIA CASADOR	1	1	1	1
42	06-0957-8	SOPORTE MOLDURA CAPELO NEGRO	2	2	2	2
43	27-0787-00-5	IRON GRATE 5F	2	2	2	0
	27-0801-00-4	IRON GRATE SIDE	0	0	0	2
	27-0805-00-5	IRON GRATE CENTRAL	0	0	0	1
44	23-0787-4	COMAL PORCELANZADO	1	0	1	0
45	06-1031-00-1	QUEMADOR ESTANDAR MAQUINADO	4	4	4	0
	06-1079-00-0	BURNER 5F STANDARD	0	0	0	4
46	06-1031-01-9	QUEMADOR JUMBO MAQUINADO	1	2	1	0
	06-1069-01-9	BURNER 5F JUMBO	0	0	0	1
50	11-0271-00-4	GRILL SWITCH	1	1	1	1
54	13-3384-01-6	TAPA SOPORTE MOLDURA	2	2	2	2
55	13-3776-01-3	PERILLA LYON VALVULA NEG.PMS-447	7	0	0	0
	13-3777-09-4	KNOB GOURMET VALVE SILVER GRAY	0	7	0	0
	13-3776-09-6	PERILLA LYON VALVULA GRIS	0	0	7	0
	13-3777-31-8	KNOB GOURMET VALVE	0	0	0	7
62	14-0106-6	FOCO DE 40 W (120V)	1	1	1	1
63	23-0901-1	ENS TAPA QUEMADOR GDE PORC MATE	1	2	1	0
	06-1082-01-2	CAPBURNER JUMBO	0	0	0	1
	06-1082-00-4	CAPBURNER MAX	0	0	0	1
64	23-0902-9	ENS. TAPA QUEMADOR CHICO PORC. MATE	4	4	4	0
	06-1083-00-2	CAPBURNER ESTÁNDAR	0	0	0	4
65	23-0944-1	ENS. CHIMENEA	1	1	1	1
66	23-0996-00-1	ENS TUBO REGULADOR AIRE C	6	7	6	0
	27-0348-6	ENS. TUBO REGULADOR DE AIRE QUEM.SUP	0	0	0	5
69	24-0361-7	RESORTE PERILLA	7	7	7	7
70	27-0279-01-1	PARRILLA CONV. CORTA C TOPE	1	1	2	1
72	27-0293-4	BUJIA DE ENCENDIDO FRONT.DER.	2	3	2	0
73	27-0295-9	BUJIA DE ENCENDIDO POST.DERECHA	3	3	3	0
76	27-0302-01-1	ENS. SELLO PUERTA	1	1	1	1
79	27-0647-00-1	ENS. QUEMADOR HORNO	1	1	1	1
80	06-1069-00-1	BURNER 5F	1	0	1	1

No.	NO. PARTE	DESCRIPCION	EE-6131 MD- ICHIC MODENA	EE-1131 OD- ICHIL OPORTO	EE-6131 PD- IIRLE PRAGA	EE-731 HC-MCHNL HAMBURGO
89	27-0284-01-1	TUBO RECTO ALIMENTADOR HORNO	1	1	1	1
90	28-1814-02-0	ENS. ARNES PERILLAS 2 LEDS P/EMP.	1	1	1	1
95	38-0441-6	MODULO DE ENCENDIDO 7 SALIDAS	1	1	1	1
98	46-3711-03-6	ENS. V CAP. CURVO S/LOGO C/MOLD. CORTA	1	1	1	1
99	46-3408-12-0	ENS.HORNO AZUL CONV.EMP	1	1	1	0
	46-3408-13-8	ENS. HORNO NEG. CONVEC. C. FOCO	0	0	0	1
99A	46-3717-34-8	PUERTA DE HORNO NÁPOLES	1	1	0	0
	46-3717-01-7	ENS. PTA. PAN. PORC. AZÚL	0	0	1	0
	46-3717-33-0	ENS. PUERTA GINEBRA	0	0	0	1
107	47-0032-4	ENVOLVENTE DE HORNO	1	1	1	1
108	47-0033-2	SOCKET	1	1	1	1

Nota: 49-3934-00-0 ASSEMBLY SWITCH



ENSAMBLE TUBO ALIMENTADOR

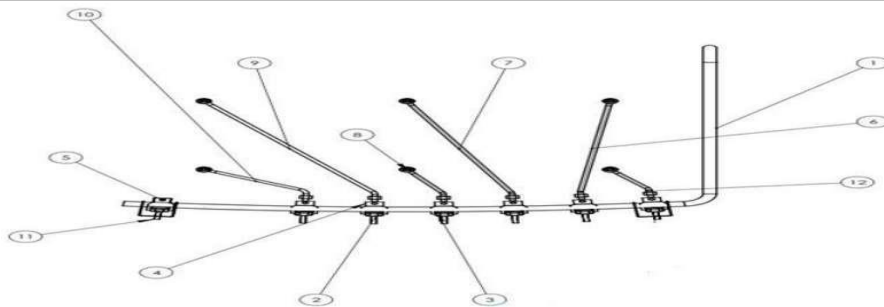

No.	NO. PARTE	DESCRIPCION	EE-6131 MD- ICHIC MODENA	EE-1131 OD- ICHIL OPORTO	EE-6131 PD- IIRLE PRAGA	EE-731 HC-MCHNL HAMBURGO
1	23-0997-00-9	ENS. TUB. MANIFOLD C/TERMOCONTROL	0	1	0	0
	23-0997-12-4	ENS. TUB.MANIF.Q.S. NOVA-TERMOC	1	0	1	0
	23-0997-19-9	ENS. TUBO MANIFOLD GINEBRA	0	0	0	1
2	27-0666-00-1	VALVULA QUEMADOR ARIM	5	6	5	5
3	05-4436-1	ABRAZADERA INFERIOR	7	7	7	7
4	05-4437-9	ABRAZADERA SUPERIOR	7	7	7	7
5	01-0231-9	PIJA CAB. HEX. C/RONDANA	7	7	7	7
6	27-0673-00-7	TUBO AL POST DERECHO	1	1	1	0
	27-0629-00-9	TUBO AL POST DERECHO	0	0	0	1
7	27-0674-00-5	TUBO AL POST CENTRAL LONG. MIN	1	1	1	0
	27-0630-00-7	TUBO AL POST CENTRAL LONG. MIN	0	0	0	1
8	27-0675-00-2	TUBO AL FRONTAL CENTRAL	1	1	1	0
	27-0631-00-5	TUBO AL FRONTAL CENTRAL	0	0	0	1
9	27-0680-00-2	TUBO AL. FRONTAL IZQ. 6Q.	1	1	1	0
	27-0633-00-1	TUBO AL FRONTAL IZQ. 6Q	0	0	0	1
12	27-0672-01-7	TUBO AL. FRONTAL DER.	0	1	0	0
	27-0788-00-3	ENS TUB FRONTAL DER. ESTRELLA	1	0	1	1



CUANDO ORDENE, NO OLVIDE ESPECIFICAR:

- NÚMERO DE PARTE
- DESCRIPCIÓN
- NÚMERO DE MODELO

NOTA:

LOS NÚMEROS DE LOS DIBUJOS SON SOLO PARA PROPOSITOS DE IDENTIFICACIÓN.

MATRIZ

CUAUTITLAN IZCALLI
Av. Ciencia No. 28 Cuautitlán
Izcalli
Edo. de México, C.P. 54730
Tel: 55-5864-03-00 Opción 4

KOBLENZ ELECTRICA S.A. DE C.V.
E-mail: servicio@koblentz.com