



**MANUAL
DE
SERVICIO**

**OLLA MULTIFUNCIÓN
KITCHEN MAGIC POT KMP-1000 IN**



SERVICIO

CARACTERISTICAS ELECTRICAS

VOLTAJE	FRECUENCIA	INTENSIDAD
120 V	60 Hz	1000 WATTS

COMPONENTES DE SU POT

- A) Manija de la tapa
- B) Tapa
- C) Válvula flotante
- D) Válvula liberadora de presión
- E) Olla interior de acero inoxidable
- F) Cuerpo de olla
- G) Panel de control
- H) Placa de calefacción
- I) Recolector de agua
- J) Cable eléctrico
- K) Empaque
- L) Tapa de aluminio
- M) Taza medidora
- N) Cuchara para servir
- O) Rejilla de acero inoxidable vaporera
- P) Anillo pequeño de silicona

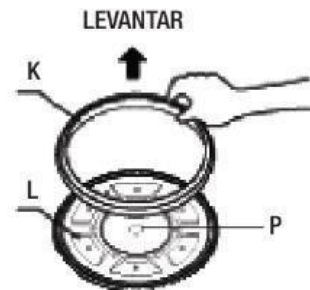
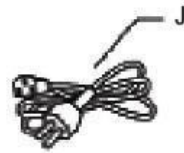
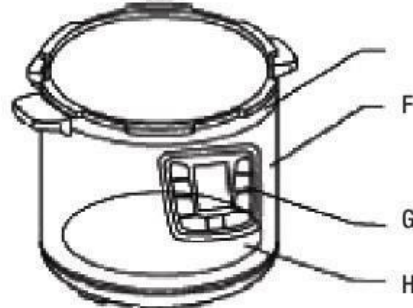
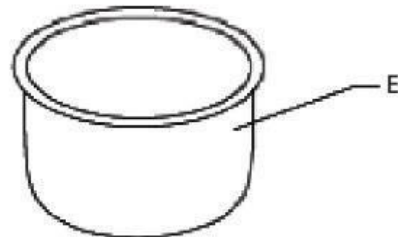
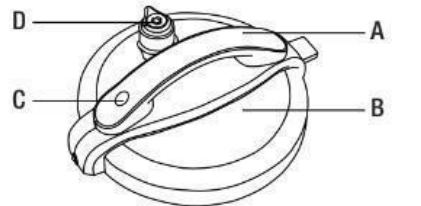

PUNTOS DE SEGURIDAD

1.-Válvula liberadora de presión: Libera el exceso de presión al expulsar el vapor a través de la válvula liberadora de presión (D) de la pot.

2.- Protección antibloqueo: Tapa de aluminio (L) que previene que las partículas de alimentos entren al tubo de liberación de vapor, reduciendo el riesgo de bloqueos.

3.- Bloqueo de tapa de seguridad: Cuando la pot esta presurizada, la tapa (B) se bloquea de forma automática para prevenir que esta se abra. Evita abrir la tapa (B) cuando la pot se encuentra presurizada.

4.-Detección de posición de tapa: Diseñado con un sensor para la detección de la posición de la tapa. Si la tapa (B) no se encuentra correctamente ubicada para cocinar a presión, la pot no permitirá la cocción a presión.

5.- Control automático de temperatura: Regula la temperatura para asegurar que la olla interior (E) permanezca dentro de los rangos de temperatura adecuados basados en el programa que se está utilizando.

6.- Protección contra sobrecalentamiento: Cuenta con un termostato que controla la temperatura con base a la función seleccionada.

Recomendaciones. La pot podría sobrecalentarse si:
Después de saltar la comida en la olla interior (E) esta se encuentra pegada en la superficie. Si se usa la olla interior (E) sin suficiente líquido para la cocción.

7. Control de presión automático: Mantiene la presión dentro de los niveles establecidos. La fuente de calor se suspende si la presión excede los límites permitidos.

8.-Fusible de corriente: El fusible corta la corriente de alimentación si excede los límites de consumo.

9.-Fusible térmico: Protección contra temperaturas internas que exceden los límites de seguridad.

10.-Detección de fugas de la tapa: Si hay algún goteo de la tapa, el empaque (K) no está ubicado correctamente o la válvula liberadora de presión (D) está en el método de liberación rápida en lugar de la posición de sellado la pot no presurizará. La pérdida de vapor puede ocasionar que la comida se queme.



PROBLEMAS Y SOLUCIONES

DESCRIPCIÓN	CAUSA	SOLUCIÓN
No se puede cerrar la tapa	La instalación del empaque no es correcta.	Verificar la correcta posición del empaque.
	La válvula flotante no cae.	Limpie la válvula flotante y asegúrese de su libre movimiento arriba y abajo.
No se puede abrir la tapa	La válvula flotante se encuentra levantada	Verifica que la olla no tenga presión y presiona la válvula flotante hacia abajo con un palillo. CUIDADO: Puede salir vapor.
Existe una fuga de aire en la válvula flotante	El empaque de la válvula flotante tiene manchas.	Contacte al centro de servicio.
	El empaque de la válvula flotante esta dañada.	Contacte al centro de servicio.
La válvula flotante no está subiendo	El agua y la comida no alcanzan el límite mínimo.	De acuerdo con las instrucciones, utilice la cantidad correcta de agua y alimentos.
	Fuga de aire de la cubierta de la olla o válvula de presión de descarga.	Verifica el correcto posicionamiento del empaque y la tapa de aluminio, cierre la válvula de presión ó contacte al centro de servicio.
Fuga en la tapa	Comida atascada en la tapa ó empaque	Limpiar empaque y parte superior de la olla interior
	El empaque tiene manchas.	Limpia el empaque.
	El empaque esta dañado.	Reemplaza el empaque.
E1	Circuito abierto del sensor.	Contacte al centro de servicio.
E2	Corto circuito del sensor.	Contacte al centro de servicio.
E3	Sobrecalentamiento.	Contacte al centro de servicio.
E4	Mal funcionamiento del interruptor de presión.	Contacte al centro de servicio.
LID	Tapa abierta	Cierre correctamente la tapa.

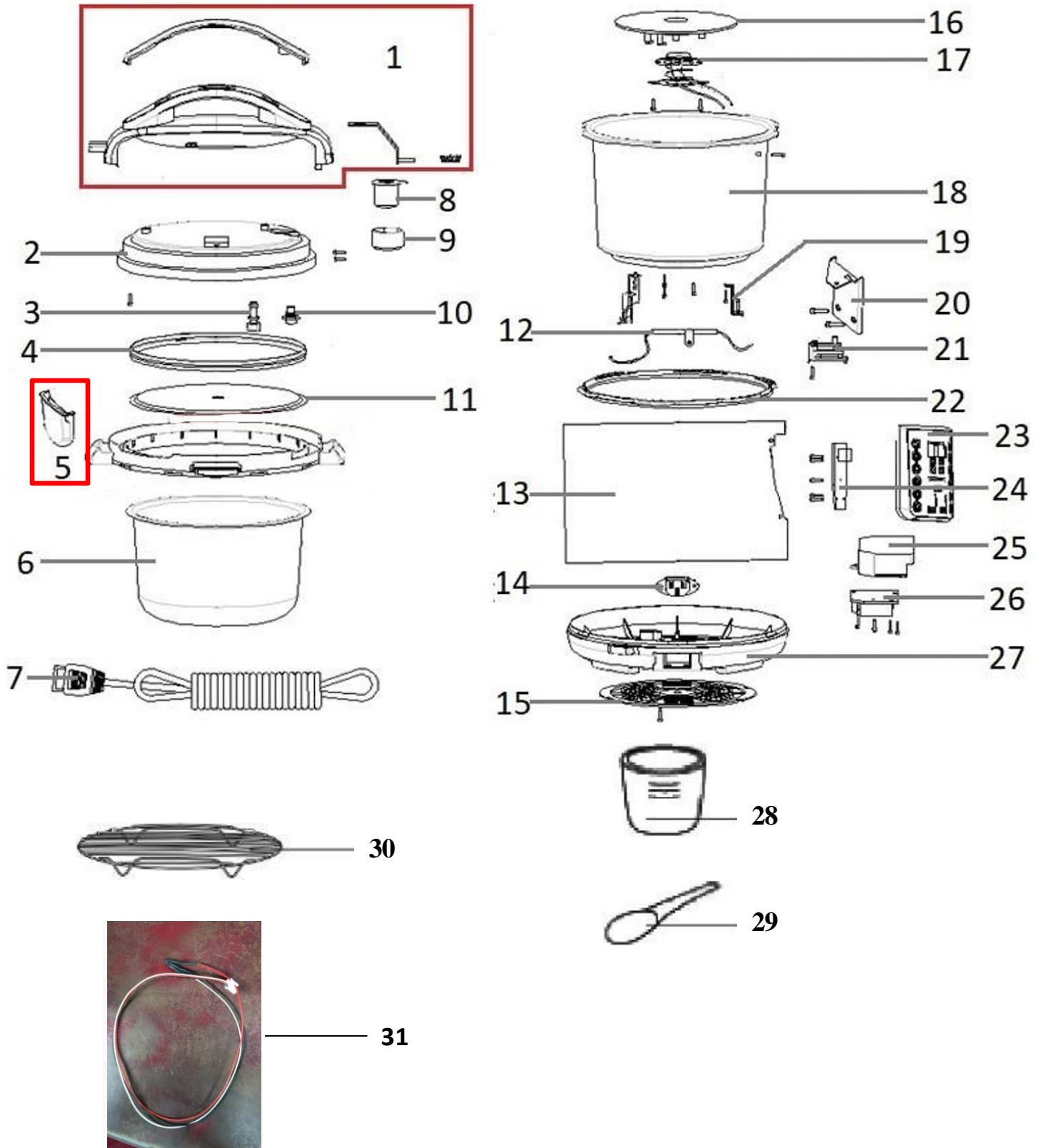

LISTADO DE PARTES

ITEM	NO PARTE	DESCRIPCION	CANTIDAD
1	49-6141-00-3	ENS. MANIJA	1
2	49-6141-01-1	TAPA	1
3	49-6141-04-5	VALVULA	1
4	49-6141-06-0	SELLO DE SILICON DE TAPA	1
5	49-6141-08-6	ENS. COLECTOR DE AGUA	1
6	49-6141-09-4	OLLA DE ACERO INOX.	1
7	49-6141-26-8	CABLE DE LINEA	1
8	49-6141-02-9	VALVULA DE SEGURIDAD	1
9	49-6141-03-7	BASE DE VALVULA DE S.	1
10	49-6141-05-2	SELLO DE SILICON DE VALVULA	1
11	49-6141-07-8	TAPA INTERNA DE ALUMINO	1
12	49-6141-14-4	SENSOR TERMICO	1
13	49-6141-18-5	CARCASA DE ACERO INOX.	1
14	49-6141-24-3	ENCHUFE DE CABLE DE LINEA	1
15	49-6141-25-0	TAPA BASE INFERIOR	1
16	49-6141-10-2	PLATO CALEFACTOR	1
17	49-6141-11-0	SENSOR DE PRESION	1
18	49-6141-12-8	CUERPO BOTE	1
19	49-6141-13-6	SOPORTES DE BASE	3
20	49-6141-16-9	SOPORTE DE PRESOSTATO	1
21	49-6141-17-7	TERMOSTATO	1
22	49-6141-15-1	ARILLO DE PRESION	1
23	49-6141-20-1	PANEL DE CONTROL	1
24	49-6141-19-3	TARJETA PCB	1
25	49-6141-21-9	CAJA DE FUENTE DE PODER	1
26	49-6141-22-7	TARJETA DE PODER	1
27	49-6141-23-5	BASE	1
28	49-6141-27-6	VASO MEDIDOR	1
29	49-6141-28-4	CUCHARA	1
30	49-6141-29-2	REJILLA	1
31	49-6141-30-0	SENSOR OLLA POT KMP-1000 IN	1



CUANDO ORDENE, NO OLVIDE ESPECIFICAR:

- NÚMERO DE PARTE
- DESCRIPCIÓN
- NÚMERO DE MODELO

NOTA:

LOS NÚMEROS DE LOS DIBUJOS SON SOLO PARA PROPOSITOS DE IDENTIFICACIÓN.

MATRIZ

CUAUTITLAN IZCALLI
Av. Ciencia No. 28 Cuautitlán
Izcalli
Edo. de México, C.P. 54730
Tel: 55-5864-03-00 Opción 4

KOBLENZ ELECTRICA S.A. DE C.V.
E-mail: servicio@koblentz.com