



**Koblenz**®

**MANUAL  
DE  
SERVICIO**

**TRAPEADORA AUTOMÁTICA  
INALÁMBRICA**

**LPC-140 NEPTUNE**



Página 1

**SERVICIO**

## CARACTERISTICAS ELECTRICAS

MODELO	VOLTAJE	FRECUENCIA	CONSUMO
LPC-140 NEPTUNE	7.2 V DC	60 Hz	25 W

## LIMPIEZA DE LA CUBIERTA SUPERIOR Y RODILLOS

### LIMPIEZA DE LA CUBIERTA SUPERIOR



#### ATENCIÓN

Limpe la cubierta superior si está sucia.  
No limpie la cubierta superior en el lavavajillas: El funcionamiento básico del aparato puede verse perjudicado si la cubierta superior se deforma por el lavavajillas y el borde de la escobilla ya no presiona correctamente sobre los rodillos. Esto producirá un peor resultado de limpieza.

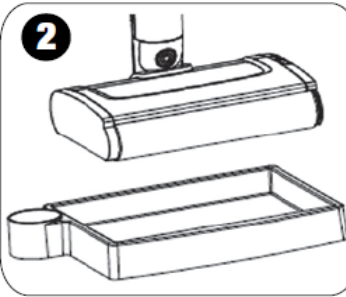
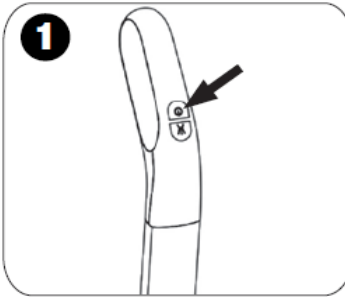

1. Pulse el botón de encendido/apagado para apagar el aparato.

2. Coloque el aparato en la base.

3. Accione el botón de la cubierta superior.

4. Retire la cubierta superior.

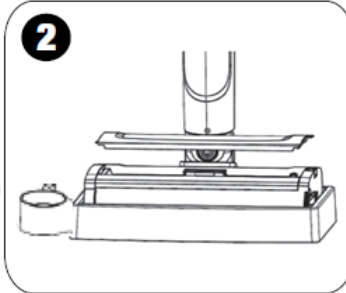
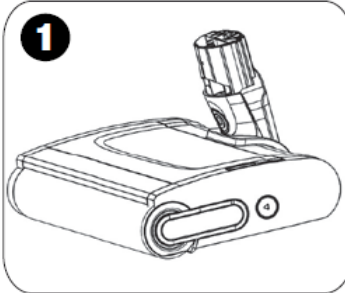

Limpe el depósito de agua sucia y los rodillos.

“Ver sección limpieza de tanque de agua sucia”

“Ver sección limpieza de rodillos”

### LIMPIEZA DE RODILLOS



#### ATENCIÓN

Los rodillos deben lavarse bajo el grifo después de cada uso para evitar la acumulación de residuos de suciedad en los rodillos que pueden provocar la formación de espuma con el tiempo. El depósito de agua limpia y la bandeja de agua sucia deben vaciarse si el aparato está colocado en el suelo para retirar los rodillos. De esta forma se evita que los líquidos salgan de los depósitos del aparato.

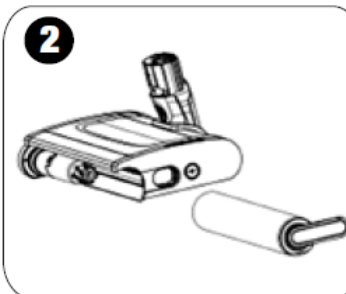
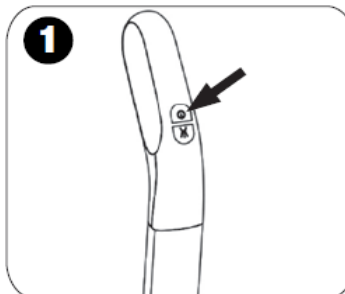

1. Pulse el botón de encendido/apagado para apagar la máquina.

2. Retire el rodillo de limpieza del cepillo del suelo.

3. Limpie los rodillos de limpieza bajo el grifo.

4. Una vez limpios, coloque los rodillos en el almacén de la estación de limpieza y déjelos secar al aire.

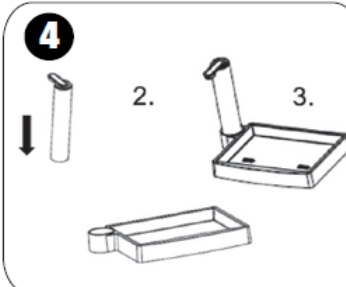
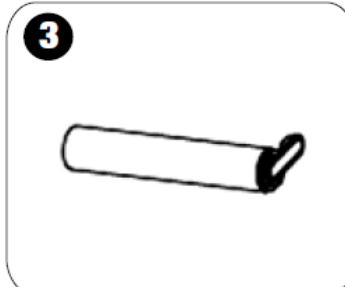

El tiempo de secado se puede minimizar escurriendo los rodillos previamente.

Limpe también la cubierta y el depósito de residuos si no va a seguir utilizando el equipo.

Limpe los seguros de los rodillos con un paño húmedo.

**MODO AUTOLIMPIEZA:** Mantenga pulsado el botón de encendido durante 5 segundos, el motor del rodillo y la bomba de agua comenzarán a hidratar el rodillo al 100%, 30 segundos después se detendrá automáticamente.

### LIMPIEZA DEL DEPOSITO DE AGUA



#### ATENCIÓN

La bandeja de agua sucia y el tanque de agua limpia deben limpiarse periódicamente para evitar que se acumule suciedad en el depósito.

No cepille la cubierta limpiadora en el lavavajillas: Si la cubierta superior es retorcida por el lavavajillas y el borde de la escobilla deja de estar correctamente presionado contra el rodillo, la función esencial del equipo se verá comprometida. Esto producirá un peor efecto de limpieza.

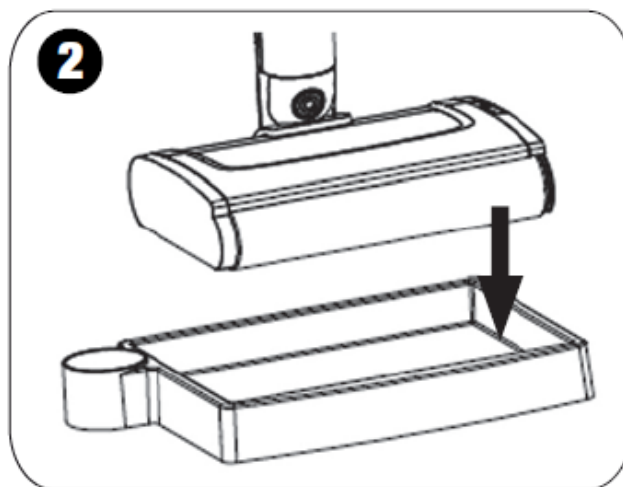
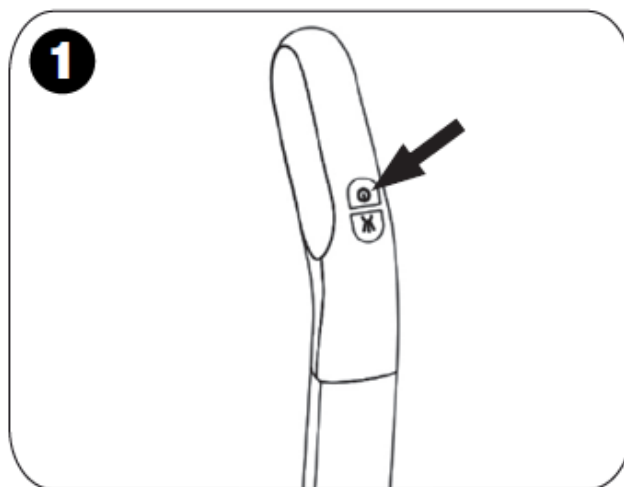

1. Pulse el botón de encendido/apagado para apagar el aparato.
2. Coloque el aparato en la base y el mango en la pared para colgarlo. Retire la bandeja de agua sucia. *“Ver sección Descarga de agua sucia”*

Limpie con agua limpia el rodillo y la tapa, la bandeja de agua sucia y la placa de la tapa la bandeja de agua sucia, seque la caja de almacenamiento de basura.

La bandeja de agua sucia se puede desmontar sólo para limpiarlo.

**Nota:** Limpie también los rodillos si no va a seguir utilizando el aparato. Después de la limpieza, vuelva a colocar la bandeja de agua sucia en la maquina. *“Ver sección limpieza de rodillos”*.

### DESCARGA DE LA BANDEJA DE AGUA SUCIA

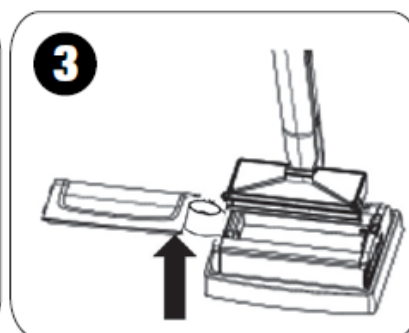
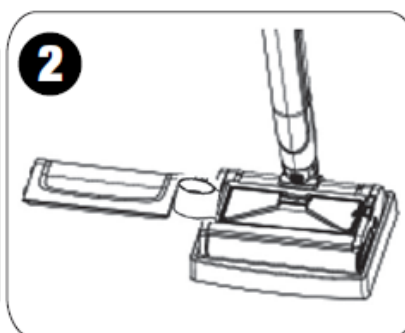
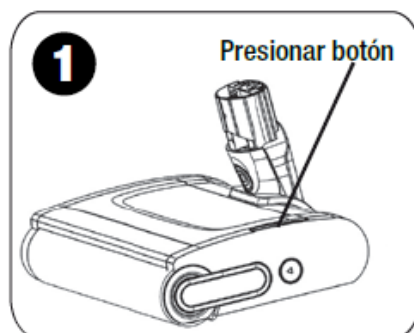

1. Pulse el botón de liberación de la cubierta superior.
2. Retire la cubierta superior.
3. Retire el depósito de agua sucia jalando de las tapas del depósito.

## LIMPIEZA Y MANTENIMIENTO

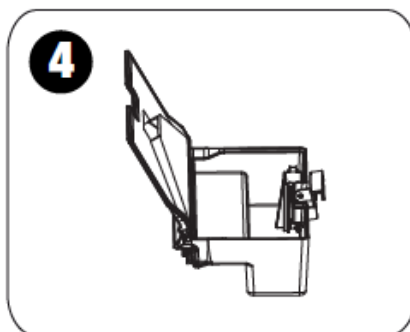

4. Abrir la bandeja de agua sucia y vacíela. Retire la basura almacenada en la bandeja de residuos sólidos.

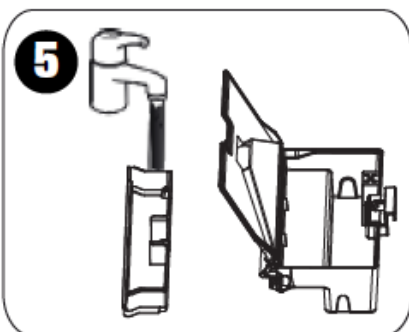

5. Limpie la cubierta superior y la bandeja de agua sucia con agua del grifo. Las tapas de la bandeja de agua sucia pueden retirarse y limpiarse por separado.

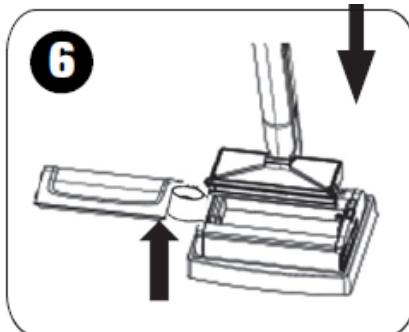

6. Vuelva a colocar y cerrar las tapas de las dos cámaras de la bandeja de agua sucia.

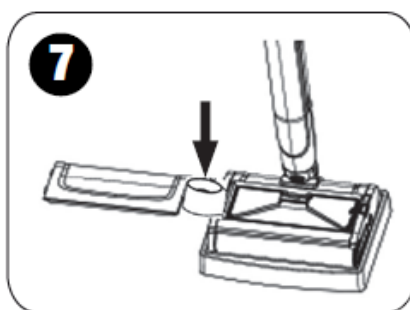

7. La bandeja de agua sucia y la tapa de la base deben colocarse firmemente en la máquina.

## LLENADO DEL DEPÓSITO DE AGUA LIMPIA

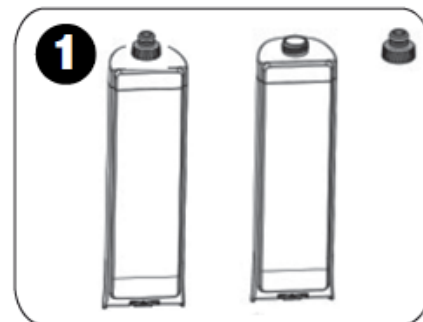

1. Retire el depósito de agua limpia y desenrosque la tapa del depósito por el otro extremo

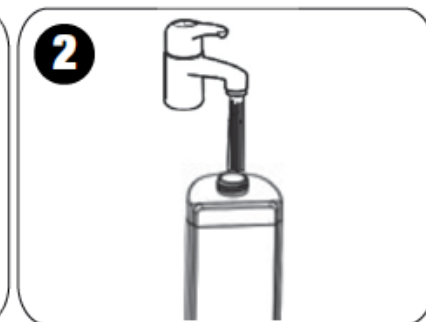

2. Llene el depósito de agua limpia con agua del grifo fría o templada.

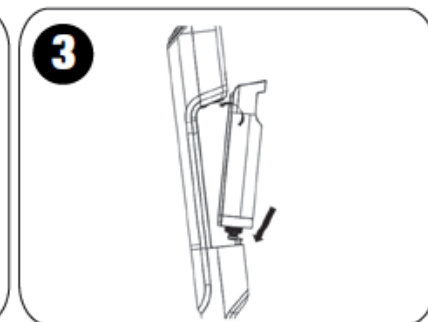

3. Introduzca el depósito de agua limpia en el aparato. El depósito de agua limpia debe quedar bien colocado en la máquina.



### ADVERTENCIA

Utilice solo con productos de limpieza Koblenz. La limpieza con productos que no son de la marca Koblenz pueden dañar la máquina y anular la garantía. Para realizar la mezcla, siga las instrucciones indicados en la botella del químico. La trapeadora automática puede producir espuma debido a los químicos utilizados previamente en el suelo.



## SOLUCIÓN DE PROBLEMAS

<b>LA BATERIA NO ESTÁ CARGANDO</b>	<ul style="list-style-type: none"> <li>• Enchufe de carga/enchufe de red mal conectados.</li> <li>• Conecte correctamente el enchufe de carga/enchufe de red.</li> <li>• La batería está vacía.</li> <li>• Cargue el dispositivo.</li> <li>• Compruebe si el cable de carga sigue enchufado al dispositivo.</li> <li>• Desconecte el cable de carga, no es posible el funcionamiento mientras el cable de carga está conectado.</li> </ul>
<b>FALLO EN INDICADOR LED</b>	<ul style="list-style-type: none"> <li>• Batería vacía.</li> <li>• Cuando el voltaje de la batería es inferior a 6V y superior a 5,8V, los leds alto y medio están apagados y los leds bajo parpadean. Encendido 1 segundo, apagado 1 segundo ciclo 20 veces, la máquina se apaga automáticamente.</li> <li>• Bloqueo del motor</li> <li>• Cuando el motor se bloquea, la corriente de bloqueo alcanza 8A, el motor se para.</li> <li>• El indicador de la bomba parpadea 10 veces consecutivas, la máquina se para.</li> <li>• Alarma de la bandeja de agua sucia.</li> <li>• Cuando el tubo de secado por resorte está conectado, toda la máquina funciona normalmente y el tubo de secado por resorte está desconectado, lo que significa que no hay tanque de la bandeja de agua sucia o el tanque de agua está lleno, toda la máquina no puede arrancar y la lámpara de la bandeja de agua sucia parpadea en rojo durante 10 veces, y entra en el estado de espera.</li> </ul>
<b>FALLO ELÉCTRICO</b>	<ul style="list-style-type: none"> <li>• Fallo eléctrico LED de la bomba parpadeo rápido continuo (encendido 0,2 segundos &amp;gt; Apagado 0,2 segundos) después de 10 ciclos, apagado. Después de la desconexión, el indicador pasa por 10 ciclos con la misma frecuencia y luego se apaga.</li> <li>• Dispositivo demasiado caliente durante el uso (por ejemplo, cuando funciona a temperaturas ambiente elevadas).</li> <li>• Haga una pausa y deje que el aparato se enfríe.</li> <li>• Si el aparato también se apaga:</li> <li>• Haga una pausa y deje que el aparato se enfríe.</li> <li>• El aparato sólo podrá volver a encenderse cuando se haya enfriado lo suficiente.</li> <li>• Los rodillos están demasiado secos</li> <li>• Humedezca los rodillos moviéndolos hacia delante y hacia atrás sobre la misma posición.</li> <li>• El filtro situado debajo de la bandeja de agua limpia está mal colocado o no está colocado.</li> <li>• Asegúrese de que el filtro situado debajo de la bandeja de agua limpia está correctamente montado en el aparato.</li> </ul>
<b>LOS RODILLOS ESTÁN DEMASIADO SECOS</b>	<ul style="list-style-type: none"> <li>• Humedezca los rodillos moviéndolos hacia delante y hacia atrás sobre la misma posición.</li> <li>• El filtro situado debajo del depósito de agua limpia está mal colocado o no está colocado.</li> <li>• Asegúrese de que el filtro situado debajo del depósito de agua limpia está correctamente colocado en el aparato.</li> </ul>
<b>LOS RODILLOS NO GIRAN</b>	<ul style="list-style-type: none"> <li>• Los rodillos están bloqueados.</li> <li>• Retire los rodillos y compruebe si se ha atascado algún objeto en los rodillos.</li> <li>• Compruebe que los rodillos están enroscados hasta el tope en el porta-rodillos.</li> <li>• Compruebe que la cubierta de la cubierta superior está correctamente asentada. Para ello, retire la cubierta y vuelva a colocarla en su sitio.</li> </ul>
<b>LA RECUPERACIÓN DE AGUA NO ES ÓPTIMA</b>	<ul style="list-style-type: none"> <li>• Tapa superior mal instalada</li> <li>• Compruebe que la tapa superior está correctamente colocada. Para ello, retire la cubierta y vuelva a colocarla en su sitio.</li> <li>• Los rodillos están desgastados.</li> <li>• Sustituya los rodillos.</li> </ul>
<b>EL APARATO TIENE FUGAS DE AGUA SUCIA</b>	<ul style="list-style-type: none"> <li>• El depósito de agua sucia está sobrecargado.</li> <li>• Vacíe inmediatamente la bandeja de agua sucia.</li> <li>• La bandeja de agua sucia no encaja correctamente en el aparato.</li> <li>• Compruebe que la cubierta superior está firmemente asentada en la bandeja de agua sucia.</li> <li>• Compruebe que las tapas del depósito de la bandeja de agua sucia están correctamente cerradas.</li> </ul>
<b>RETIRAR EL MANGO DEL DISPOSITIVO</b>	<ul style="list-style-type: none"> <li>• No retire el asa del aparato una vez montado.</li> <li>• El asa sólo puede retirarse para el servicio de transporte.</li> <li>• Introduzca un destornillador en un ángulo de 90 grados en la pequeña abertura de la parte trasera del aparato y tire simultáneamente del mango hacia arriba hasta que se deslice.</li> </ul>

## FUNCIONAMIENTO DEL EQUIPO



### LOS INDICADORES DEL PANEL TIENEN LAS SIGUIENTES FUNCIONES:



- Verde intermitente indica que la hidratación funciona en modo bajo
- Verde fijo indica que la hidratación de agua funciona en modo alto
- Cuando el motor está bloqueado, la luz roja del indicador de la bomba de agua parpadea 14 veces a una frecuencia de 0,5 Hz y, a continuación, el motor principal se apaga automáticamente.
- Fallo eléctrico - LED rojo de la bomba de agua a 0,2Hz (encendido 0,2 segundos -> apagado 0,2 segundos) después de 14 ciclos, se apaga.
- Los elementos de fallo eléctrico incluyen sobre corriente de carga, sobretensión, sin carga, cortocircuito del motor (cepillo de suelo, bomba de agua)



- Esta es la luz indicadora de la bandeja de agua sucia está llena de agua, las funciones son las siguientes:
  - Si no hay bandeja de agua sucia o bandeja de agua llena, la máquina no puede arrancar y la luz de agua sucia parpadeará en rojo 5 veces, y luego entra en el estado de apagado
  - Tenga en cuenta que cuando hay agua en la bandeja de agua sucia, no levante la máquina en el aire, el agua en la bandeja de agua sucia es fácil que se derrame.

## VIDA DE LA BATERIA

- Tiempo de carga 2.5 hr. y hasta 40 min. de uso continuo
- Cuando el nivel de carga de la batería es superior al 60%, el LED de nivel alto y bajo está encendido fijo.
- Cuando el nivel de energía es del 30%-60%, el LED de grado bajo-medio está encendido fijo y el LED de grado alto-alto está apagado.
- Cuando el nivel de potencia es inferior al 30%, el LED de grado bajo está encendido fijo y el de alto apagado.
- Cuando el voltaje de la batería es inferior a 3V, el LED de nivel alto-medio se apaga, el LED de nivel bajo parpadea durante unos 20 segundos con una frecuencia de 0,5 segundos encendido ->0,5 segundos apagado, y luego se apaga. Después de apagarse, el LED de baja intensidad parpadeará durante 5 segundos con la misma frecuencia (5 ciclos) y se apagará.
- Después de que el voltaje de la batería sea inferior a 3V y se apague automáticamente, si el usuario intenta arrancar la máquina, la máquina no arranca, el LED alto y medio estarán apagados, y el LED bajo parpadeará con la frecuencia anterior durante 5 segundos (5 ciclos) y luego se apagará.

# EXPLOSIONADO LPC-140 NEPTUNE

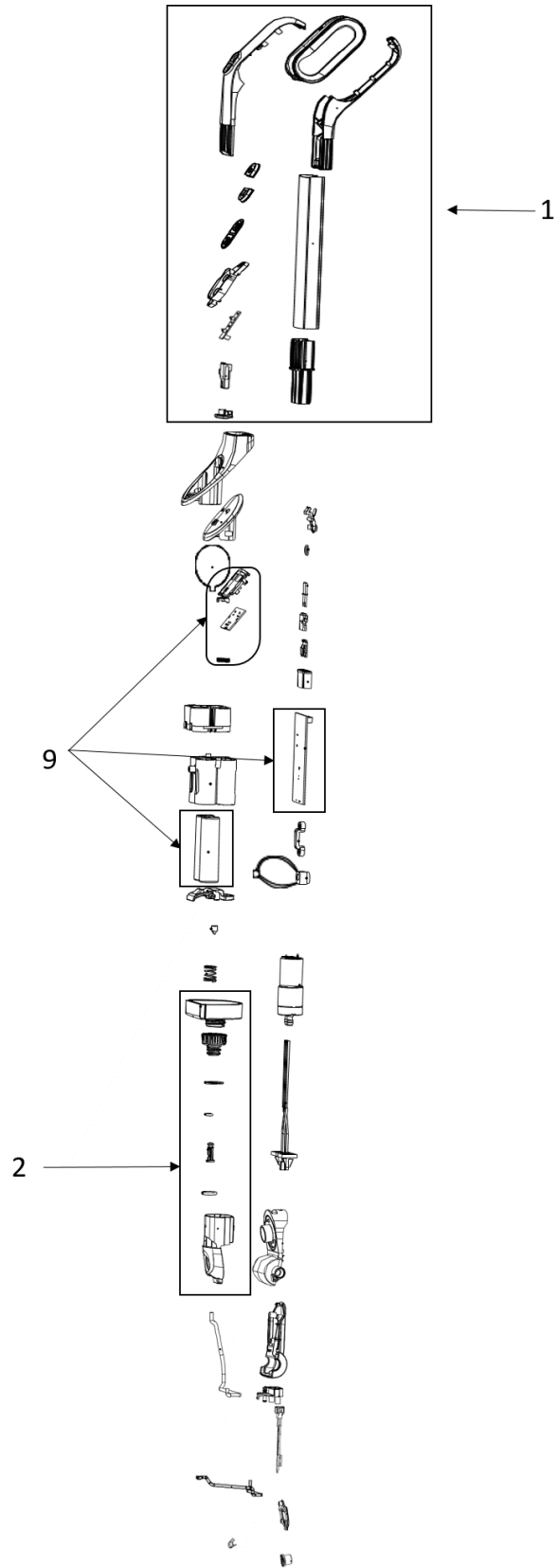

# EXPLOSIONADO LPC-140 NEPTUNE

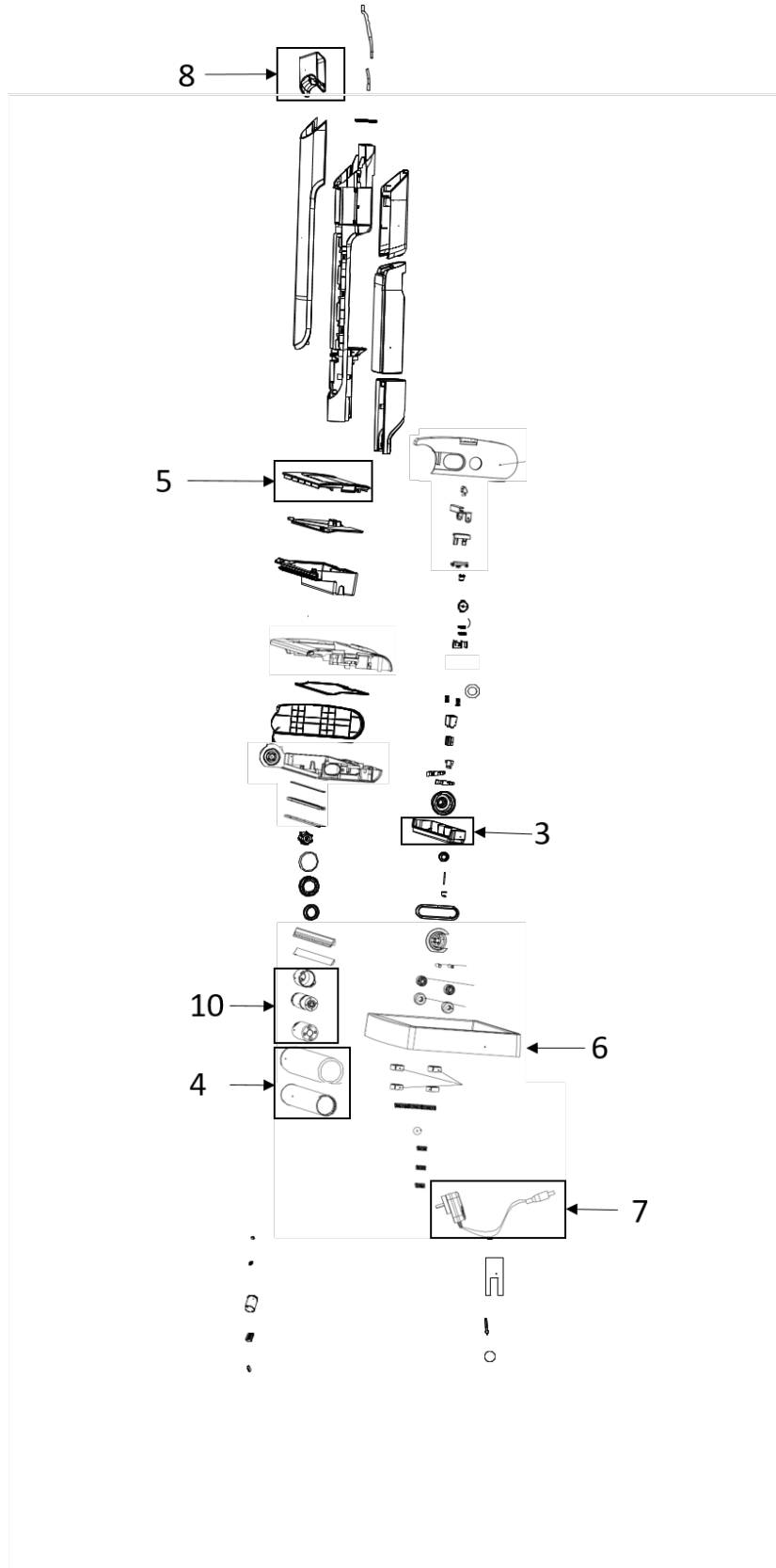



## LISTADO DE PARTES

ITEM	NUM DE PARTE	DESCRIPCION	CANT.
1	49-6195-01-7	ENS. MANIJA / HANDLE WITH TUBE ASS	1
2	49-6195-02-5	ENS. TANQUE DE AGUA / CLEAN WATER TANK ASS	1
3	49-6195-03-3	DEPOSITO RECOLECTOR AGUA SUCIA / DIRT WATER TANK ASS	1
4	49-6195-04-1	ENS. RODILLO / BRUSHROLL ASS	1
5	49-6195-05-8	TAPA DE RODILLO / BRUSH COVER	1
6	49-6195-06-6	BASE / BOTTOM BASE	1
7	49-6195-07-4	CARGADOR / ADAPTOR	1
8	49-6195-08-2	SOPORTE DE PARED / WALL HOLDER	1
9	49-6195-09-0	ENS. BATERIA Y TARJETA / BATTERY PACK	1
10	49-6195-10-8	MOTOR	1



**CUANDO ORDENE, NO OLVIDE ESPECIFICAR:**

- NÚMERO DE PARTE
- DESCRIPCIÓN
- NÚMERO DE MODELO

**NOTA:**

**LOS NÚMEROS DE LOS DIBUJOS SON SOLO PARA PROPOSITOS DE IDENTIFICACIÓN.**

## **MATRIZ**

**CUAUTITLAN IZCALLI**  
Av. Ciencia No. 28 Cuautitlán  
Izcalli  
Edo. de México, C.P. 54730  
Tel: 55-5864-03-00 Opción 4

**KOBLENZ ELECTRICA S.A. DE C.V.**  
E-mail: [servicio@koblenz.com](mailto:servicio@koblenz.com)