



# MANUAL DE SERVICIO

SERVICIO

## LAVADORAS REDONDAS DE POLEAS

LRK-15L

LRK-1611A

LRK-16R

LRK-17A

LRKF-18P

LRK-1811T

LRK-19P

LRKF-20P

LRK-2000

LRK-21L

LRKF-21P

LRK-2211A

LRK-410J

LRK-16 I



## ESPECIFICACIONES ELECTRICAS

VOLTS	AMPERES	FRECUENCIA
120 V~	7 AMPERES	60 Hz.

## DIAGRAMA ELECTRICO

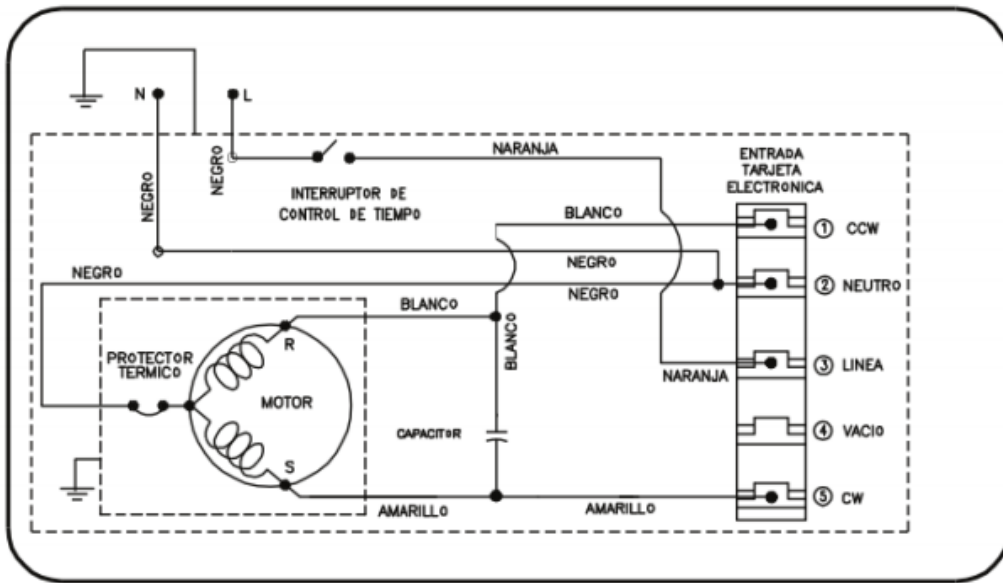

**Modelos:** LRK-410J, LRKW-14B, LRK-1611A, LRKF-18P,  
LRK-1811T, LRKF-20P, LRK-2000, LRK-2211A

## PROBLEMAS Y SOLUCIONES

FALLA	CAUSA	CORRECCIÓN
NO FUNCIONA	Bajo voltaje, falla en el contacto.	Revisar con ayuda de un multímetro que el voltaje se encuentre en un rango de 115 V~ a 139 V~.
	Cable de línea dañado	Revisar continuidad en el cable de línea, apóyese con un multímetro, reemplace de ser necesario.
	Terminales sueltas o con falso contacto	Verificar conexiones en todas las terminales de la lavadora.
	Arnés de lavadora abierto	Revisar continuidad en el arnés y de ser necesario reemplazarlo.
	Timer no funciona	Verificar si avanza si no, reemplazarlo.
	Capacitor dañado	Revisar si existe continuidad eléctrica en el capacitor si no es así, será necesario reemplazarlo.
TIRA AGUA	Manguera rota o coladera mal colocada	Revisar que la manguera no presente roturas ni desgaste, verificar que la coladera este ubicada en su posición, y que no presente daños.
	Ensamble funda flecha, agitador con fuga.	Revisar que la funda flecha esté en buen estado, de no ser así reemplazarlo. Retire agitador, la piña, el protector, la tina, y cambiar el ensamble poste. Ensamblar de nuevo.
	Se rebasó el nivel de agua en la tina	Retirar el exceso de agua de la tina.
AGITACION MUY LENTA	Sobrecarga de ropa	Retirar el exceso de ropa de la tina. Dar indicaciones de uso al cliente.
	Voltaje bajo.	Revisar con un multímetro que el voltaje no esté por debajo de los 108 V ~, si es el caso recomendar algún regulador. Evitar el uso de extensiones muy largas o de calibre muy delgado ya que esto puede provocar un corto al equipo.
	Banda floja.	Ajustar banda
HACE RUIDO AL LAVAR	Motor con arrastre.	Verificar si el motor no presenta juego radial, desgaste de chumacera o balero, de ser así reemplace.
	Objetos debajo del agitador	Retire el agitador para revisar que no haya objetos.
	Arnés roza con poleas	Revise que el arnés no roce con alguna de las poleas.
SE DETIENE AL LAVAR	Se activó protector térmico de motor	Verificar voltaje. Si está por debajo de los 108 V ~ se activará el protector térmico. Recomendar el uso de un regulador. Dejar que el motor se enfríe de 15 a 20 min. y volver a poner a funcionar.
NO GIRA O GIRA SOLO HACIA UN LADO	Falso contacto en arnés del motor	Verificar continuidad en terminales. Reemplazar si existe corto o falso contacto
	Si solo gira a un lado PCB dañado.	Verificar continuidad en terminales de PCB, si se detecta daño en alguna de ellas reemplazar PCB

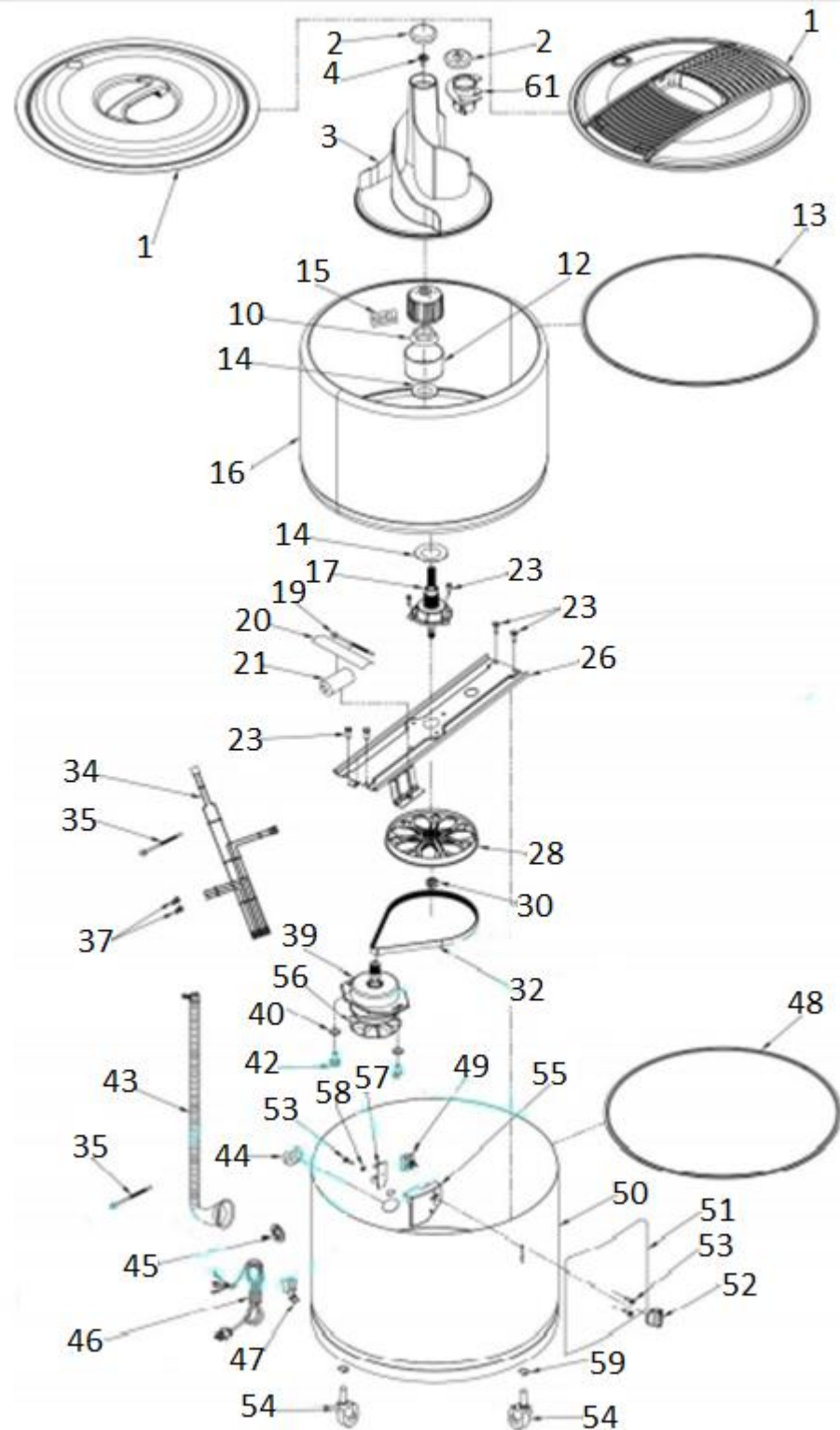

## EXPLOSIVO Y LISTADO DE PARTE



## LISTADO DE PARTES COMUNES PARA TODOS LOS MODELOS

No	No Parte	Descripción	Cantidad
3	46-3962-00-1	ENS. AGIT. GRIS C/PIÑA Y TOR. C/GROMET	1
4	01-2185-00-5	TORNILLO CON HOMBRO PARA AGITADOR	1
10	13-0266-0	TUERCA POSTE AGITADOR	1
12	13-3821-9	PROTECTOR PIÑA	1
14	04-0124-0	RONDANA DE HULE NEGRO DE 1.250X2 1/2 PLG	4
15	46-3902-00-7	ENS. PCB/TIMER LAV.RED.POLEAS P/SERV.	1
17	46-4009-00-0	ENS. FUNDA FLECHA KOBLENZ	1
21	15-0687-2	CAPACITOR DE 50 MF	1
28	13-3968-01-6	POLEA INDUCIDA C/INSERTO COMPRA	1
30	02-0233-00-3	TUERCA DE SEGURIDAD 7/16-20 UNF	1
32	12-1150-00-7	BANDA MICRO "V" 5 RANURAS	1
34	28-1914-01-0	ENS. CONEXIONES P/PCB Y TIMER	1
39	00-1707-16-5	ENS.MOTOR YONGCHANG PARA SERVICIO	1
40	04-0366-7	RONDANA PLANA 3/8 X 0.135 ESP. GALV.	2
42	01-2101-2	TOR TIPO B CAB HEX C/ROLD INT 5/16-8x3/4	2
43	45-0779-4	ENS. MANGUERA PARA DESAGUE	1
45	13-3740-1	ANILLO SEGURO MANGUERA DESAGUE	1
46	*****	ENS CABLE DE LINEA SPT-3 CAL 18	1
47	12-0828-9	GROMET PARA CABLE SPT-3	1
49	38-0472-00-1	TIMER CHINO 20 MINUTOS PARA PCB	1
52	13-2009-2	PERILLA P/TIMER LAV. LR-60	1
53	01-0270-7	PIJA CAB.FIJ.PHILLIPS 6 X 3/8 A	3
54	27-0682-00-8	RODAJA 227C2657P001 P/ LAV. RED.	4
55	46-3902-00-7	ENS. PCB/TIMER LAV. RED. POLEAS P/SERV.	1
57	38-0473-03-3	PCB PARA LAV. RED. POLEAS	1
58	04-0092-9	RONDANA DE FIBRA ROJA DE .187 X .500	1
59	04-0675-00-1	CANDADO METALICO RODAJA 322B3131P001	4

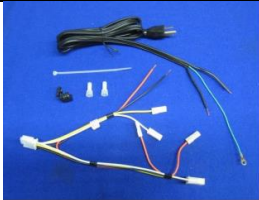
**\*\*\*\*\* ITEM 46 Actualización.  
Cable de línea para lavadoras redondas.**

	
<p>ENS. CABLE DE LINEA SPT-3 CAL.18 28-1877-00-1 ENS. CONEXIONES P/PCB Y TIMER 28-1914-01-0</p>	<p>TOMACORRIENTE 3 TERMINALES 188D2782P001-4 ARNES CANAL SIN RODS VSIMTY 188D2846G004-1</p>

## LISTADO DE PARTES ESPECIFICAS POR MODELO

No	No Parte	Descripción	THALIA LRKF-21P 00-1302-00-9	ZAIRA LRKF-20P 00-1396-02-7	NADIA LRK-2211A 00-1321-01-7	SAMANTHA LRK-21L 00-1300-00-3	SASHA LRK-2000 00-1396-01-9
1	46-3741-01-7	ENS. TAPA GRANDE ROSA	0	0	1	0	0
1	46-3741-04-1	ENS. TAPA GRANDE GRIS	1	1	0	0	0
1	46-3741-06-6	ENS. TAPA GRANDE LILA	0	0	0	1	0
1	46-3741-02-5	ENS. TAPA GRANDE AZUL	0	0	0	0	1
2	13-3460-05-5	TAPON AGITADOR GRIS CON LOGO K	1	1	1	1	1
13	13-3967-00-0	MOLDURA TINA DIAM. GRANDE COLOR GRIS	1	1	0	0	0
13	13-3967-06-7	MOLDURA TINA DIAM. GRANDE COLOR ROSA	0	0	1	0	0
13	13-3967-10-9	MOLDURA TINA DIAM. GRANDE	0	0	0	1	0
13	13-3967-08-3	MOLDURA TINA DIAM. GRAN COLOR AZUL	0	0	0	0	1
16	46-3750-00-0	ENS TINA 25Ø X 19.187 MOTEADO / SERVICIO	1	1	1	1	1
26	23-0991-03-6	ENS. SOP.PRINC. LARGO C/SOP. MOTOR	1	1	1	1	1
48	13-4075-00-1	MOLDURA FALDA DIAM. GRANDE COLOR GRIS	1	1	0	0	0
48	13-4075-04-3	MOLDURA FALDA DIAM. GRANDE COLOR ROSA	0	0	1	0	0
48	13-4075-09-2	MOLDURA FALDA DIAM. GRANDE	0	0	0	1	0
48	13-4075-06-8	MOLDURA FALDA DIAM. GRANDE COLOR AZUL	0	0	0	0	1
50	46-3861-10-4	ENS. FALDA SOP. MABE 25.0X18.340 PLATA	1	1	0	0	1
50	46-3861-03-9	ENS. FALDA 20 KG NADIA	0	0	1	0	0
50	46-3894-05-5	ENS. FALDA SOP MABE LILA	0	0	0	1	0
51	17-7254-00-0	INSERTO PANEL ZAIRA	0	1	0	0	0
51	17-7250-00-8	INSERTO PANEL NADIA	0	0	1	0	0
51	17-7244-00-1	INSERTO PAENEL SAMANTHA	0	0	0	1	0
51	17-6098-00-2	INSETO PANEL SHASHA	0	0	0	0	1
51	17-7245-00-8	INSERTO PANEL LAVADORA LRKF-21P THALIA	1	0	0	0	0
61	13-3824-01-1	EXTENSION AGITADOR GRIS	1	1	1	1	1

No	No Parte	Descripción	DASHA LRKF-18P 00-1318-02-1	JAZMINE LRK-16R 00-1303-00-7	NATALIA LRK-19 P 00-1330-01-8	IRIS LRK-16 I 00-1306-00-0	NINA LRK-17A 00-1391-00-2
1	13-3783-10-0	TAPA DE PLASTICO ROSA	0	1	0	0	0
1	46-3741-04-1	ENS. TAPA GRANDE GRIS	1	0	1	0	0
1	13-3783-04-3	TAPA PLASTICO CHICA BLANCA	0	0	0	1	0
1	13-3783-11-8	TAPA DE PLASTICO CHICA AZUL	0	0	0	0	1
2	13-1605-01-6	TAPON AGITADOR GRIS	1	1	1	1	1
13	13-3967-00-0	MOLDURA TINA DIAM. GRANDE COLOR GRIS	1	0	1	0	0
13	13-3967-05-9	MOLDURA TINA DIAM. CHICO COLOR ROSA	0	1	0	0	0
13	13-3967-01-8	MOLDURA TINA DIAM. CHICO COLOR GRIS	0	0	0	1	0
13	13-3967-07-5	MOLDURA TINA DIAM. CHICO COLOR AZUL	0	0	0	0	1
16	46-3748-00-4	TINA DIAM. 23.5 X 15.5 PORCELANIZADA	0	1	0	0	1
16	46-3751-00-8	TINA DIAM. 25 X 16.5 PORCELANIZADA	1	0	1	0	0
16	46-3749-03-6	TINA DIAM. 23.5X15.5 PORCELANIZADA NEGRA	0	0	0	1	0
26	23-0991-02-8	ENS. SOP.PRINC. CORTO C/SOP.MOTOR	0	1	0	1	1
26	23-0991-03-6	ENS. SOP.PRINC. LARGO C/SOP. MOTOR	1	0	1	0	0
48	13-4075-00-1	MOLDURA FALDA DIAM. GRANDE COLOR GRIS	1	0	1	0	0
48	13-4075-05-0	MOLDURA FALDA DIAM. CHICO COLOR ROSA	0	1	0	0	0
48	13-4075-01-9	MOLDURA FALDA DIAM. CHICO COLOR GRIS	0	0	0	1	0
48	13-4075-07-6	MOLDURA FALDA DIA. CHICO COLOR AZUL	0	0	0	0	1
50	46-3861-14-6	ENS. FALDA SOP. MABE 25.0X20.625 PLATA	1	0	1	0	0
50	23-1042-00-3	ENS.FALDA PREP. ROSA 23.574 X 20.75	0	1	0	0	0
50	46-3861-27-8	ENS. FALDA PREP. BLANCO 23.574 X 20.750	0	0	0	1	0
50	46-3753-00-4	ENS. FALDA PREP. AQUA 23.574 X 20.75	0	0	0	0	1
51	17-6118-00-8	INSERTO LAVADORA LRKF-18P DASHA	1	0	0	0	0
51	17-7246-00-6	INSERTO PANEL JAZMIN LRK-16R	0	1	0	0	0
51	17-7251-00-6	INSERTO PANEL LRK-19P NATALIA	0	0	1	0	0
51	17-7255-00-7	INSERTO PANEL LAVADORA LRK-16I IRIS	0	0	0	1	0
51	17-7248-00-2	INSERTO PANEL LRK-17A	0	0	0	0	1

No	No Parte	Descripción	SAMIRA LRKW-15L 00-1304-00-5	JAZMINE LRK-410J 00-1395-02-9	NINA LRK-1611A 00-1317-02-3	NURIA LRK-1811T 00-1318-01-3
1	13-3783-10-0	TAPA DE PLASTICO ROSA	0	1	0	0
1	13-3783-19-1	TAPA DE PLASTICO CHICA LILA	1	0	0	0
1	13-3783-11-8	TAPA DE PLASTICO AZUL	0	0	1	0
1	46-3741-01-7	ENS. TAPA GRANDE ROSA	0	0	0	1
2	13-1605-01-6	TAPON AGITADOR GRIS	1	1	1	1
13	13-3967-11-7	MOLDURA TINA DIAM. CHICO	1	0	0	0
13	13-3967-05-9	MOLDURA TINA DIAM. CHICO COLOR ROSA	0	1	0	0
13	13-3967-06-7	MOLDURA TINA DIAM. GRANDE COLOR ROSA	0	0	0	1
13	13-3967-07-5	MOLDURA TINA DIAM. CHICO COLOR AZUL	0	0	1	0
16	46-3748-00-4	TINA DIAM. 23.5 X 15.5 PORCELANIZADA	1	1	1	0
16	46-3751-00-8	TINA DIAM. 25 X 16.5 PORCELANIZADA	0	0	0	1
26	23-0991-02-8	ENS. SOP.PRINC. CORTO C/SOP.MOTOR	1	1	1	0
26	23-0991-03-6	ENS. SOP.PRINC. LARGO C/SOP. MOTOR	0	0	0	1
48	13-4075-04-3	MOLDURA FALDA DIAM. GRANDE COLOR ROSA	0	0	0	1
48	13-4075-10-0	MOLDURA FALDA DIAM. CHICO	1	0	0	0
48	13-4075-05-0	MOLDURA FALDA DIAM. CHICO COLOR ROSA	0	1	0	0
48	13-4075-07-6	MOLDURA FALDA DIA. CHICO COLOR AZUL	0	0	1	0
50	23-1017-20-3	ENS. FALDA SOP. MABE 23.574 X 20.750 LILA	1	0	0	0
50	23-1042-02-9	ENS. FALDA PREP. AQUA 23.574 X 20.75	0	0	1	0
50	23-1042-00-3	ENS.FALDA PREP. ROSA 23.574 X 20.75	0	1	0	0
50	23-1043-03-5	ENS. FALDA PREP. ROSA 25.0 X 20.625	0	0	0	1
51	17-6095-00-8	INSERTO PANEL LRK-410 JAZMINE	0	1	0	0
51	17-6096-00-6	INSERTO PANEL LRK-1611A NINA	0	0	1	0
51	17-7249-00-0	INSERTO PANEL LRK-1811T NURIA	0	0	0	1
51	17-7247-00-4	INSERTO PANEL LAVADORA LRKW-15L SAMIRA	1	0	0	0





***Koblentz***®

**Cuando ordene, no olvide especificar:**

- Número de parte
- Descripción
- Número de modelo

**Nota:**

Los números de los dibujos son solo para propósitos de identificación

## MATRIZ

### CUAUTITLAN IZCALLI

Av. Ciencia No. 28 Cuautitlán Izcalli

Edo. De México, C.P. 54730

Tels.: (55) 5864-0300 opción 4

**KOBLENZ ELECTRICA S.A. DE C.V.**

E-mail: [servicio@koblentz.com](mailto:servicio@koblentz.com)

SERVICIO